

AD AVVENUTA MATURAZIONE DELL'INTONACO, TOGLIERE LE MASCHERINE DI COPERTURA E I DISTANZIALI INTERNI DI POLISTIROLO. PULIRE ACCURATAMENTE L'INTERNO DEL CASSONETTO.

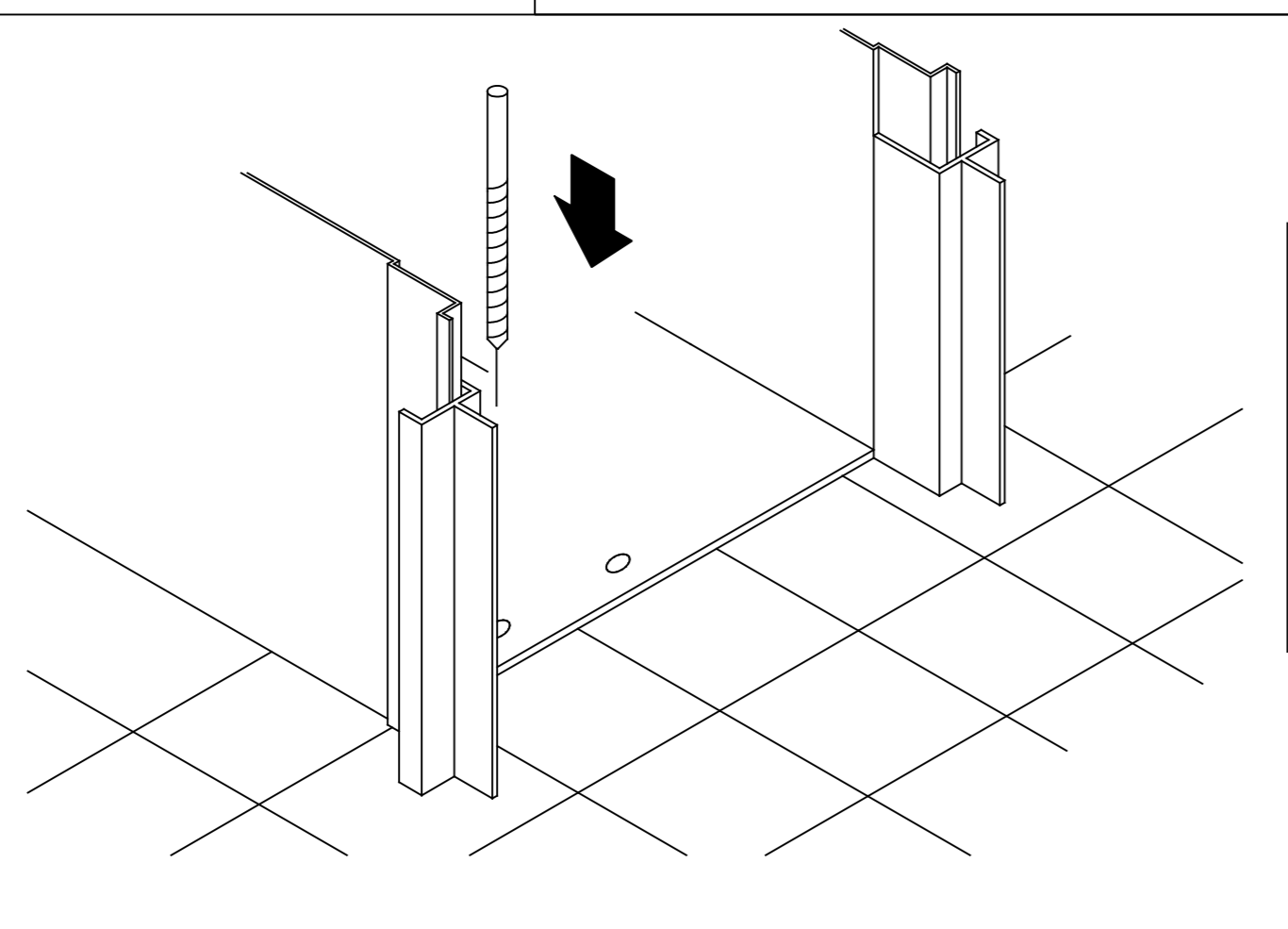

SE NECESSARIO RIPASSARE CON UNA PUNTA $\varnothing 3$ I FORI DI FISSAGGIO PER IL NASELLO GUIDA. FISSARE IL NASELLO GUIDA UTILIZZANDO LE VITI 4.2x9.5. NEL CASO IL CASSONETTO SIA STATO MONTATO SOTTO IL LIVELLO DEL PAVIMENTO FINITO UTILIZZARE GLI SPESSORI IN DOTAZIONE E IN QUESTO CASO LE VITI 4.2x19.

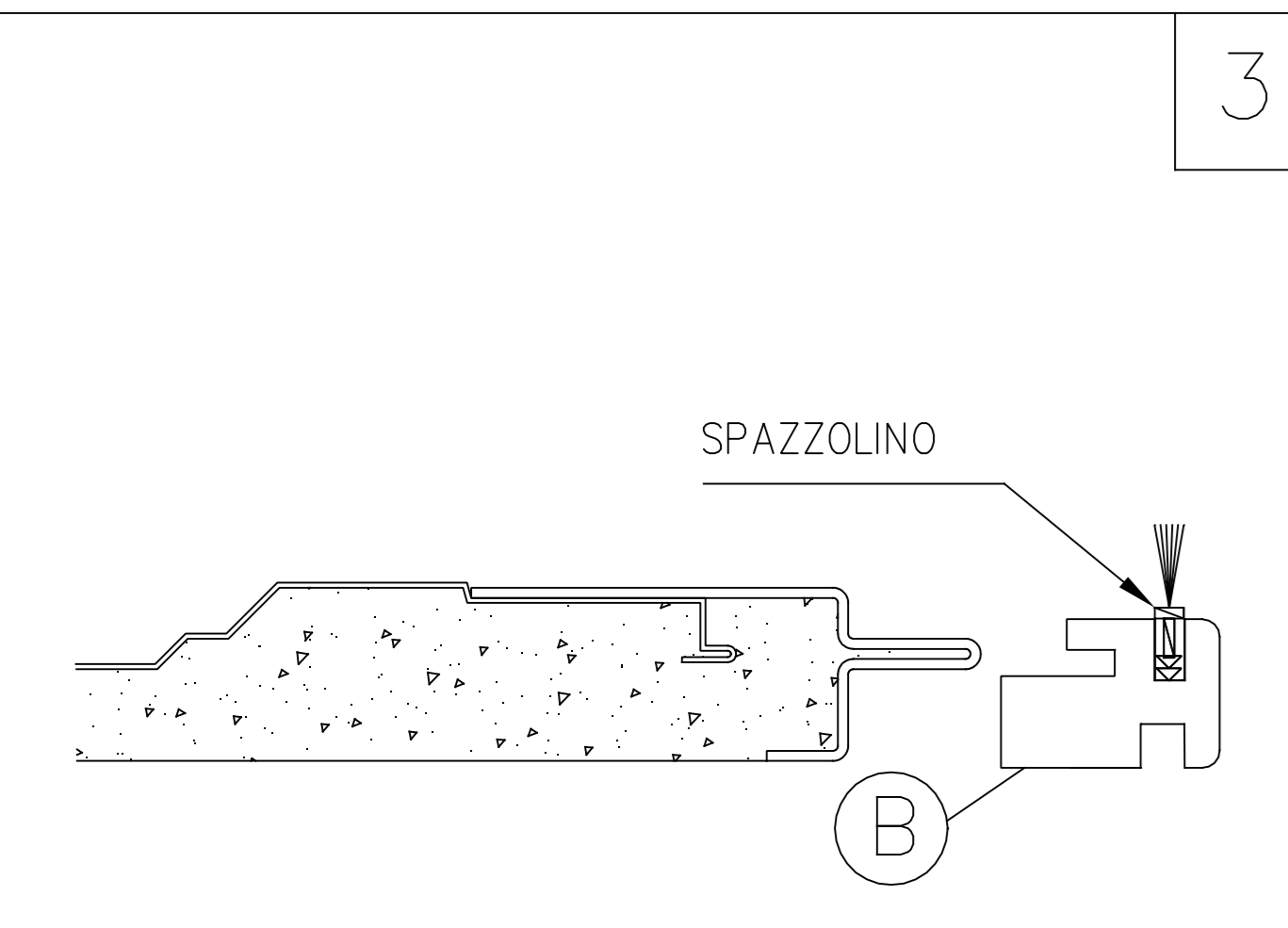
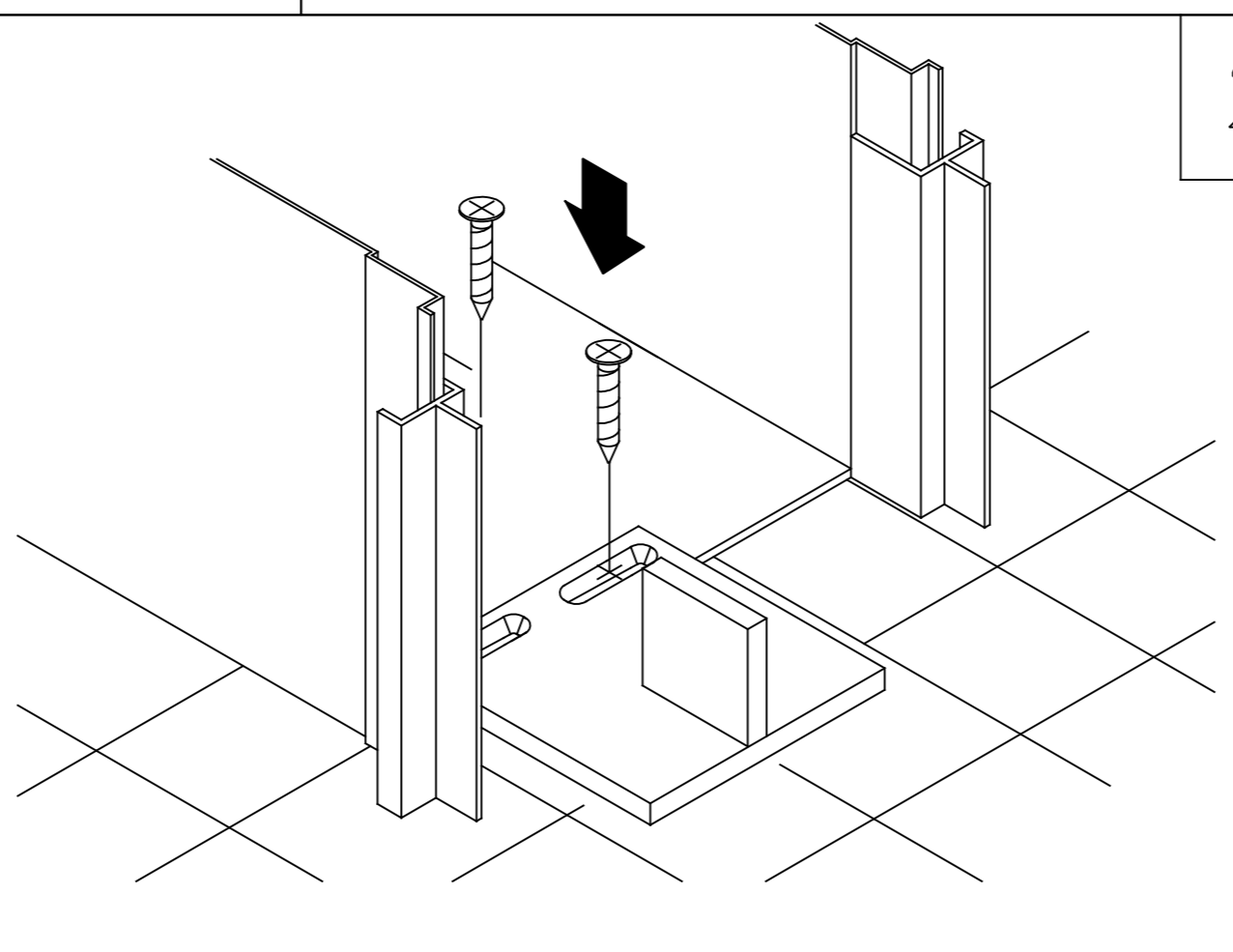

ADATTARE SE NECESSARIO LA MISURA IN ALTEZZA. INSERIRE I MONTANTI (B) BLOCCARLI NELL'APPOSITA LAMELLA COMPLETI DI SPAZZOLINO PARAPOLVERE.

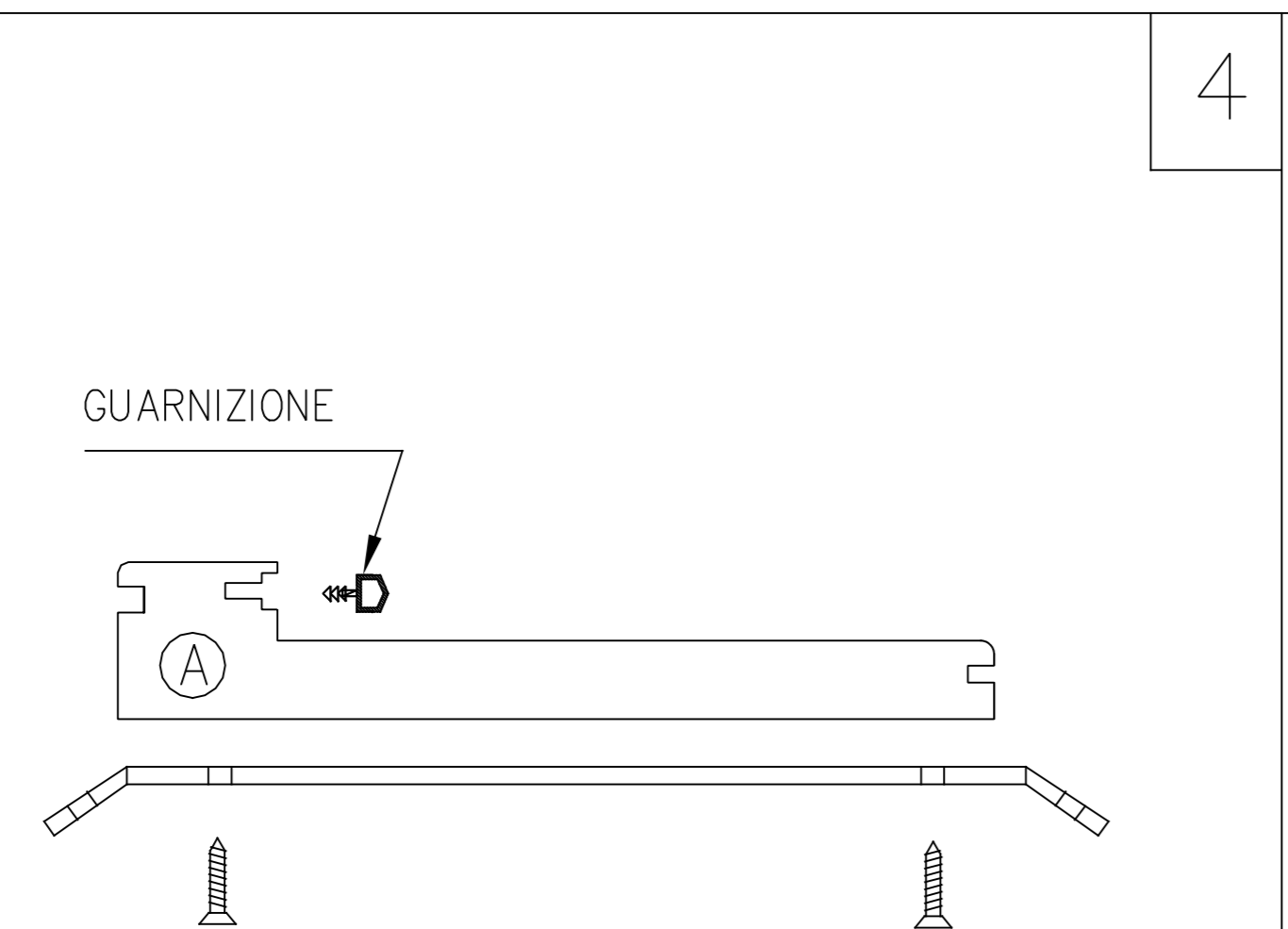

AVVITARE LE STAFFE IN LAMIERA AL MONTANTE (A) PER IL FISSAGGIO AL FALSO TELAIO. INSERIRE LA GUARNIZIONE DI BATTUTA DELLA PORTA. VERIFICARE E TAGLIARE A MISURA IN ALTEZZA DA PAVIMENTO A SOTTOGUIDA.

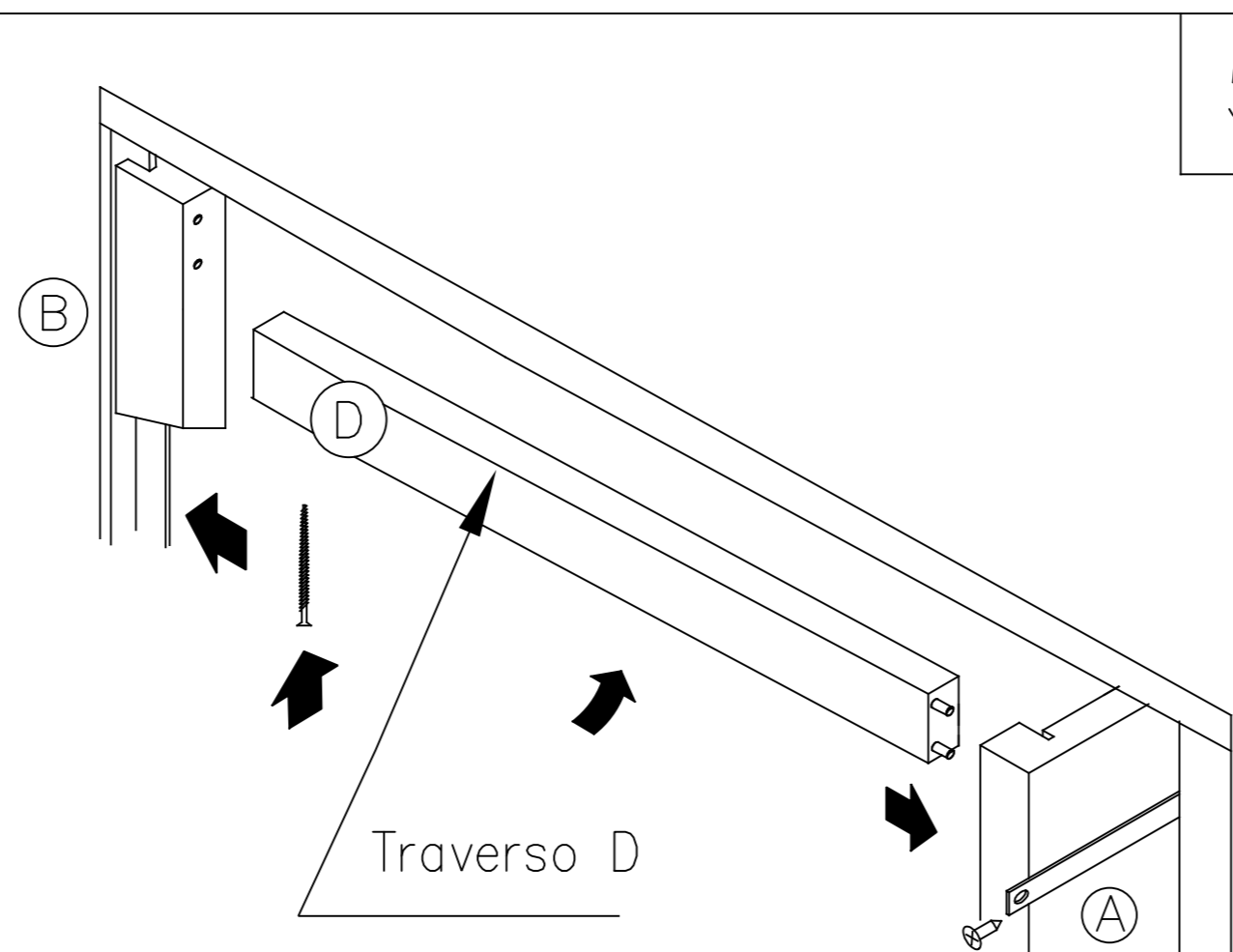

FORARE IL TRAVERSO (D) PER L'INSERIMENTO DI UNA VITE PER IL FISSAGGIO RIVOLTO AL MONTANTE (B), ADATTARE LA MISURA SE NECESSARIO, COLLOCARE IL (D) NEL MONTANTE (A) ATTRAVERSO LE SPINE DATE IN DOTAZIONE, BLOCCARE PROVVISORIAMENTE IL MONTANTE (A) AL FALSO TELAIO.

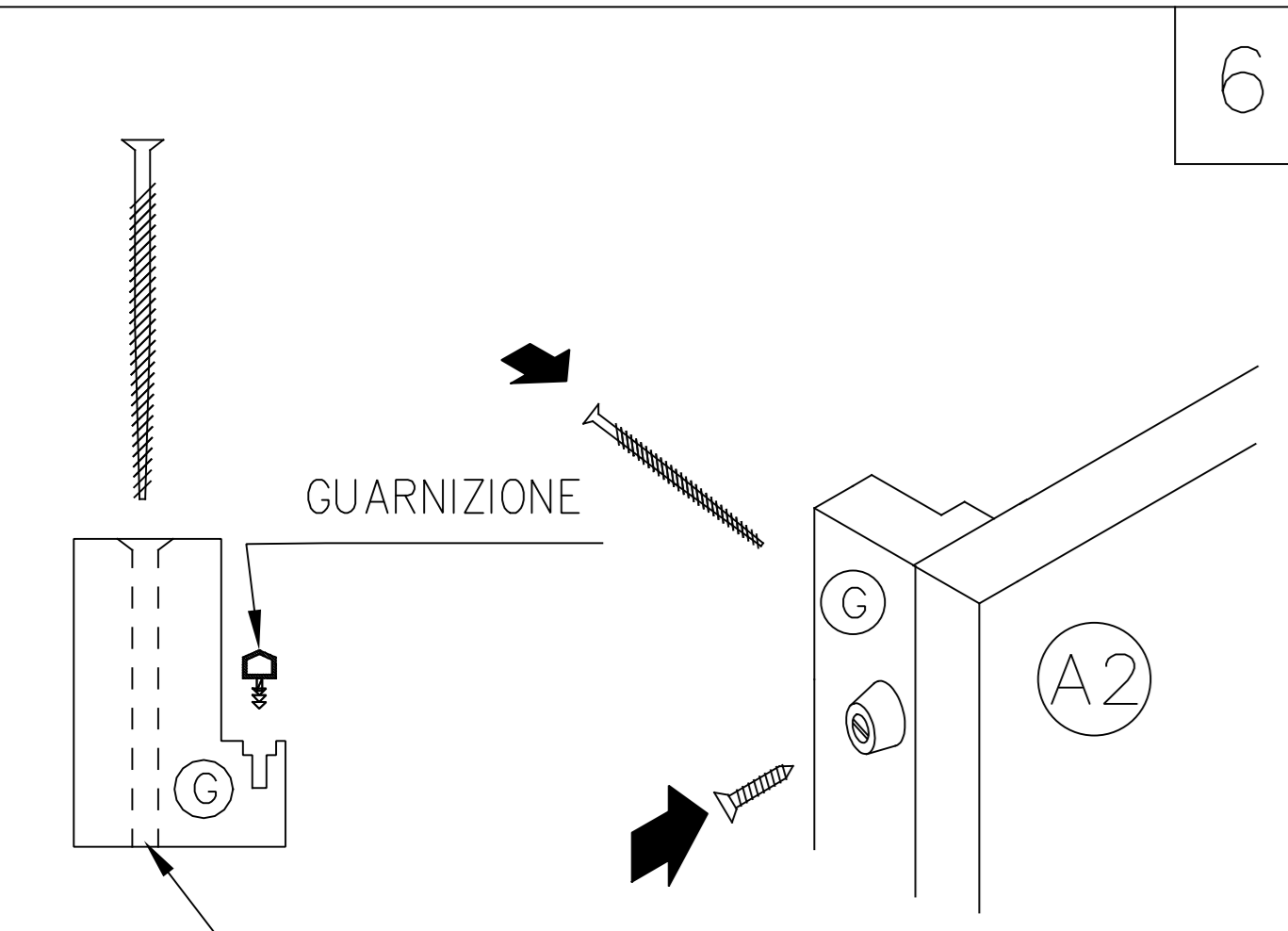

PREDISPORRE IL MONTANTE (G) PER IL FISSAGGIO NELLA PARTE POSTERIORE DELL'ANTA (A2) CON VITI. INSERIRE LA GUARNIZIONE DI BATTUTA NEL MONTANTE (G). FISSARE I GOMMINI DI BATTUTA NELLA PORTA POSTERIORE (A2).

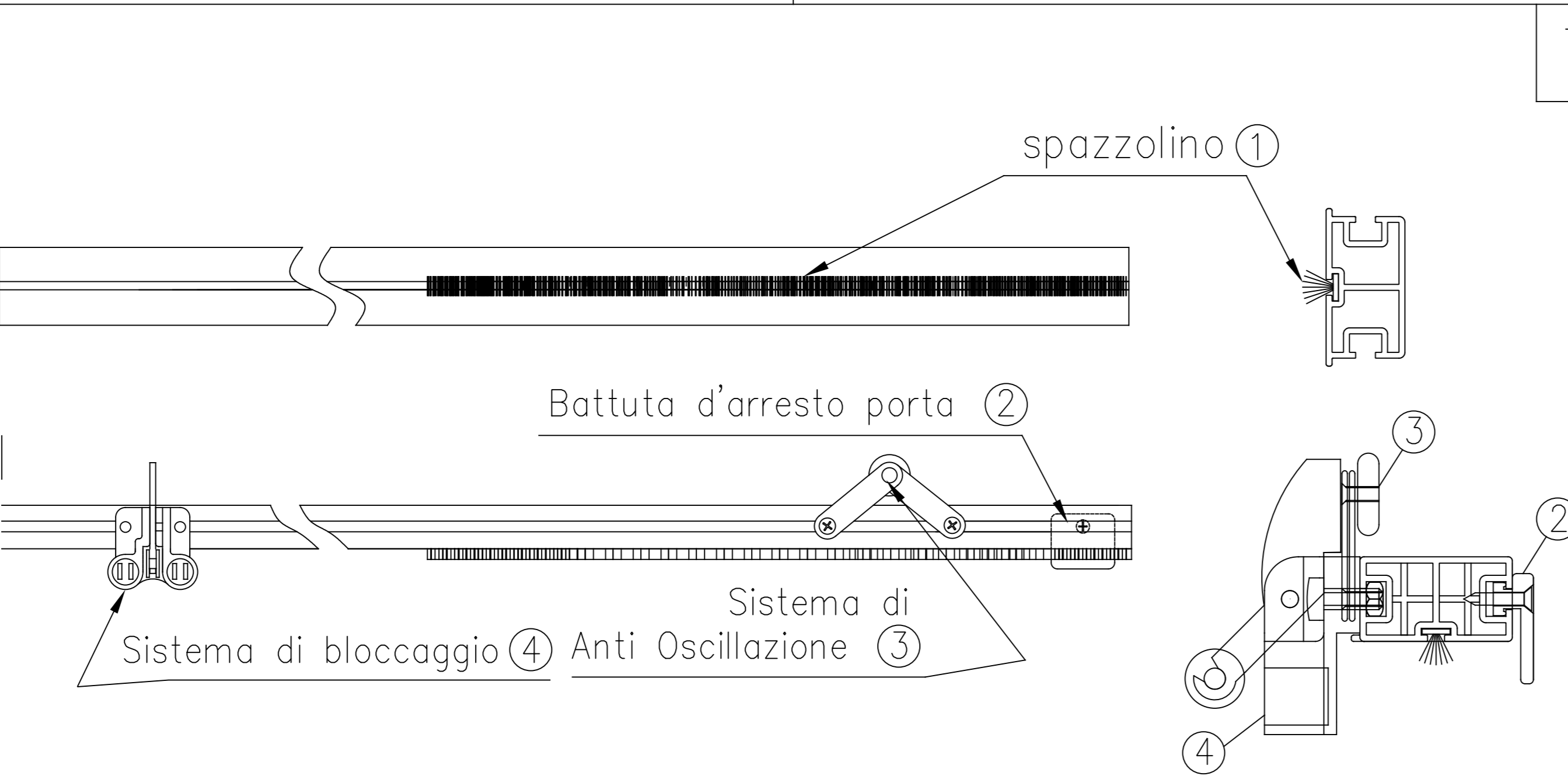

INSERIRE LO SPAZZOLINO PER IL FRIZIONAMENTO DELL'ANTA (1). INSERIRE LA BATTUTA D'ARRESTO PORTA (2) NELLA POSIZIONE INDICATA. INSERIRE IL SISTEMA DI ANTI OSCILLAZIONE (3) E BLOCCARLO CON UNA SOLA VITE, INSERIRE IL SISTEMA DI BLOCCAGGIO (4) E BLOCCARLO PROVVISORIAMENTE.

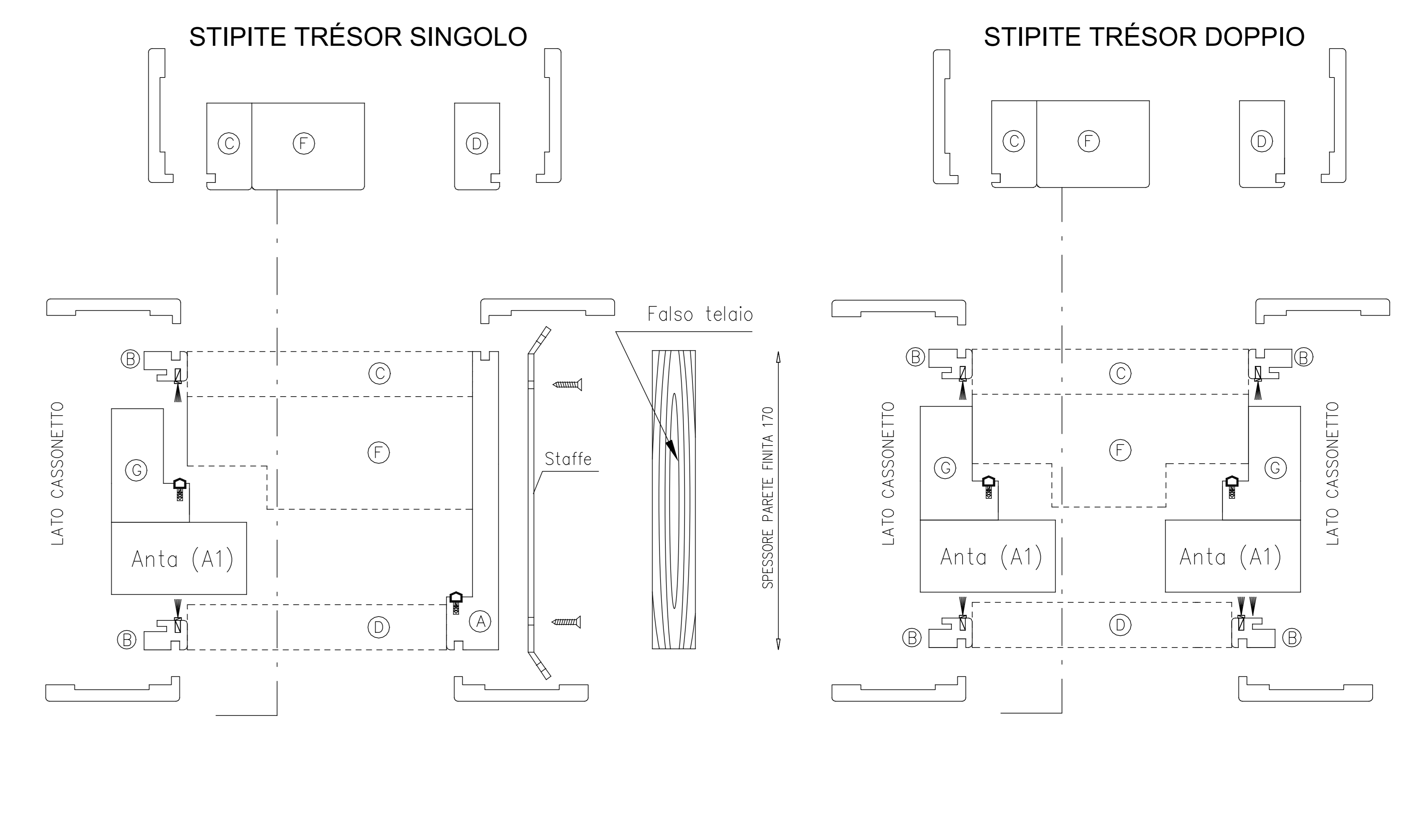

Sistema di montaggio stipite SINGOLO Sistema di montaggio stipite DOPPIO

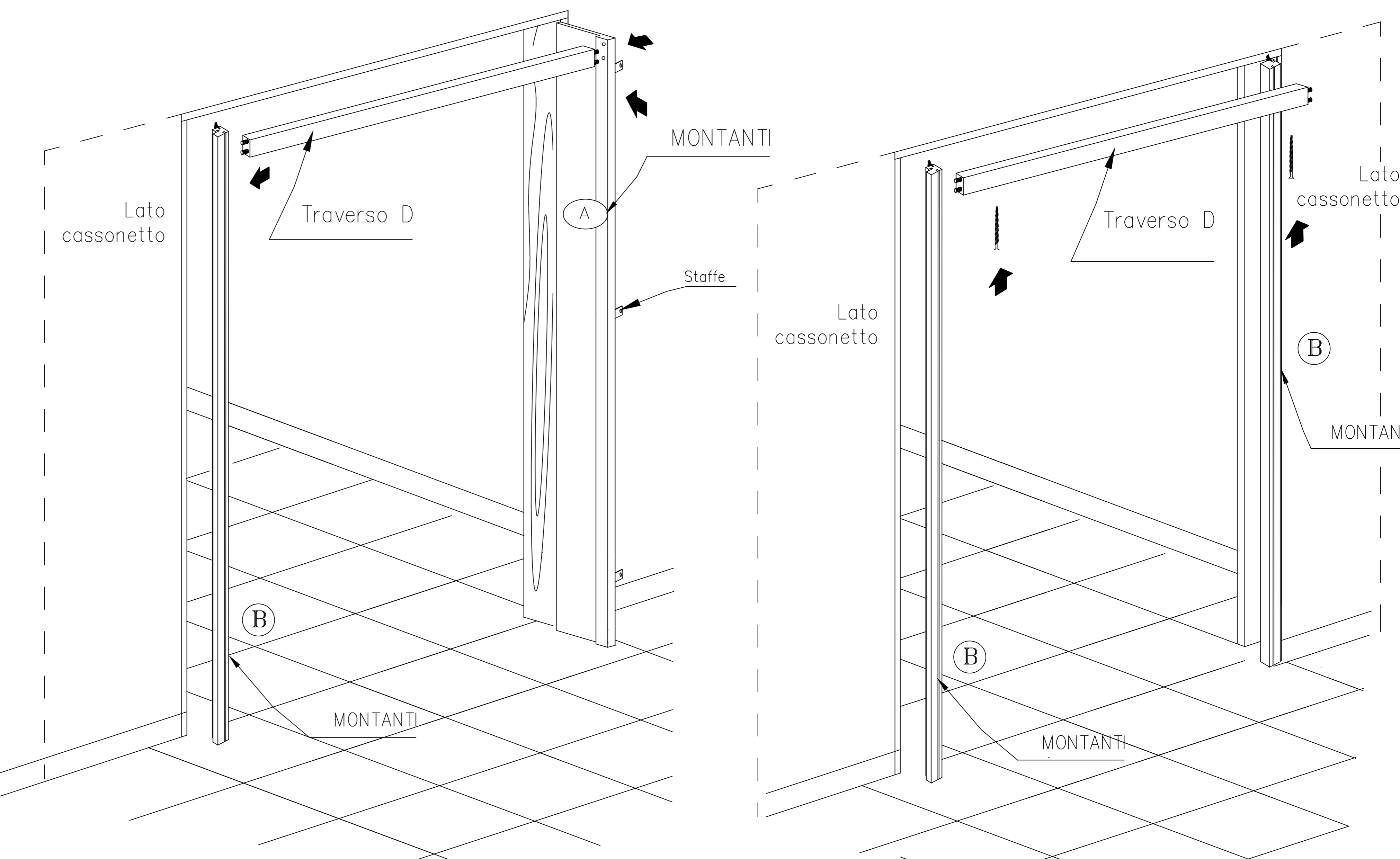

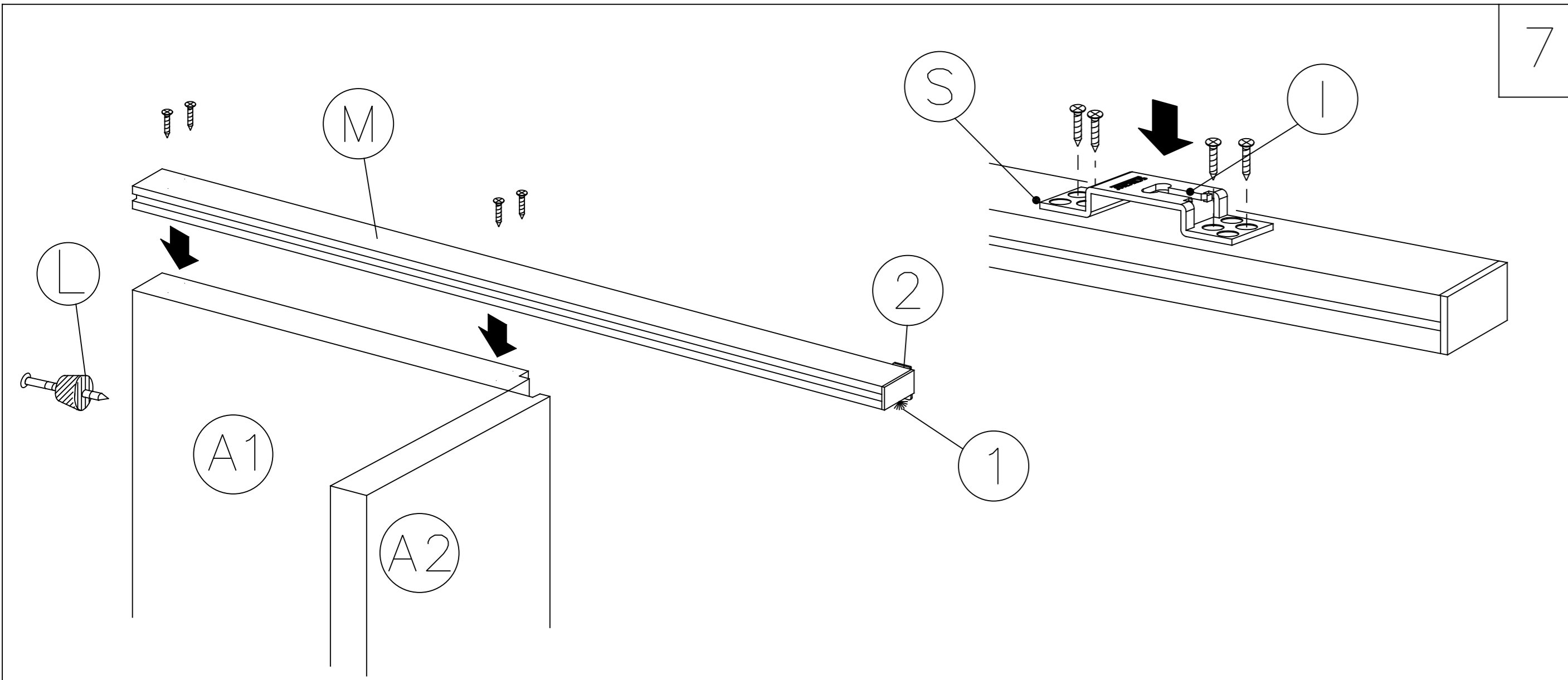

7

FISSARE I GOMMINI DI BATTUTA (L) SUL FIANCO POSTERIORE DELLA PORTA. FISSARE IL SUPPORTO (M) AL PANNELLO PORTA POSTERIORE (A1). FISSARE LA BATTUTA (2) VERIFICARE CHE LO SPAZZOLINO (1) FRIZIONI LA PORTA ANTERIORE (A2). FISSARE LE STAFFE DI SOSPENSIONE (S) AL SUPPORTO PORTA (M) TENENDO L' INCAVO (I) PER L' AGGANCIAMENTO DEL CARRELLO VERSO IL LATO ANTERIORE DELLA PORTA.

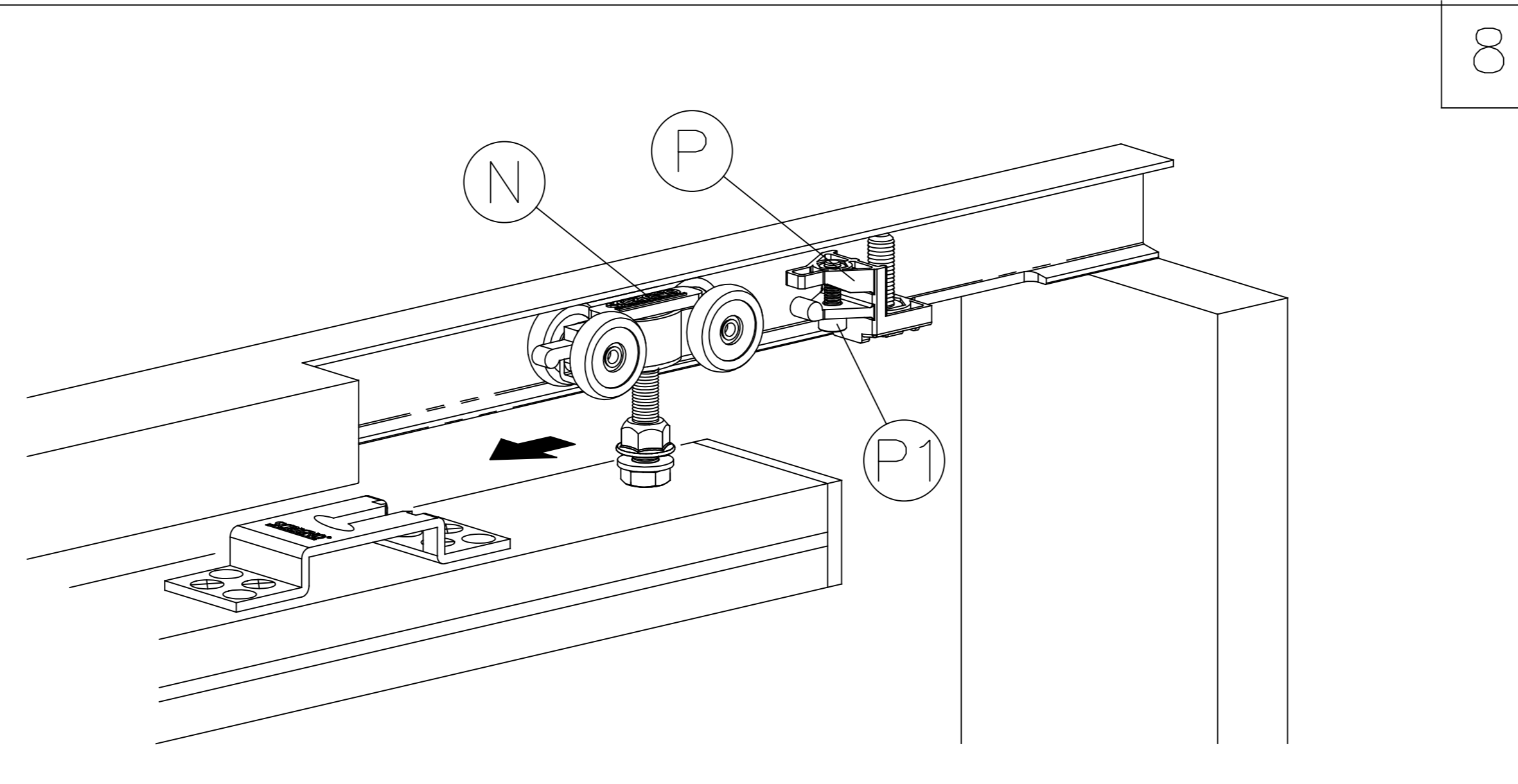

8

INTRODURRE I CARRELLI (N) E IL FERMO (P) NELL' APPOSITA ASOLA. AGGANCIARE LA PORTA E REGOLARE LO SCORRIMENTO. TRAMITE LA VITE (P1) REGOLARE L' AGGANCIAMENTO DELLA PORTA AL FERMO.

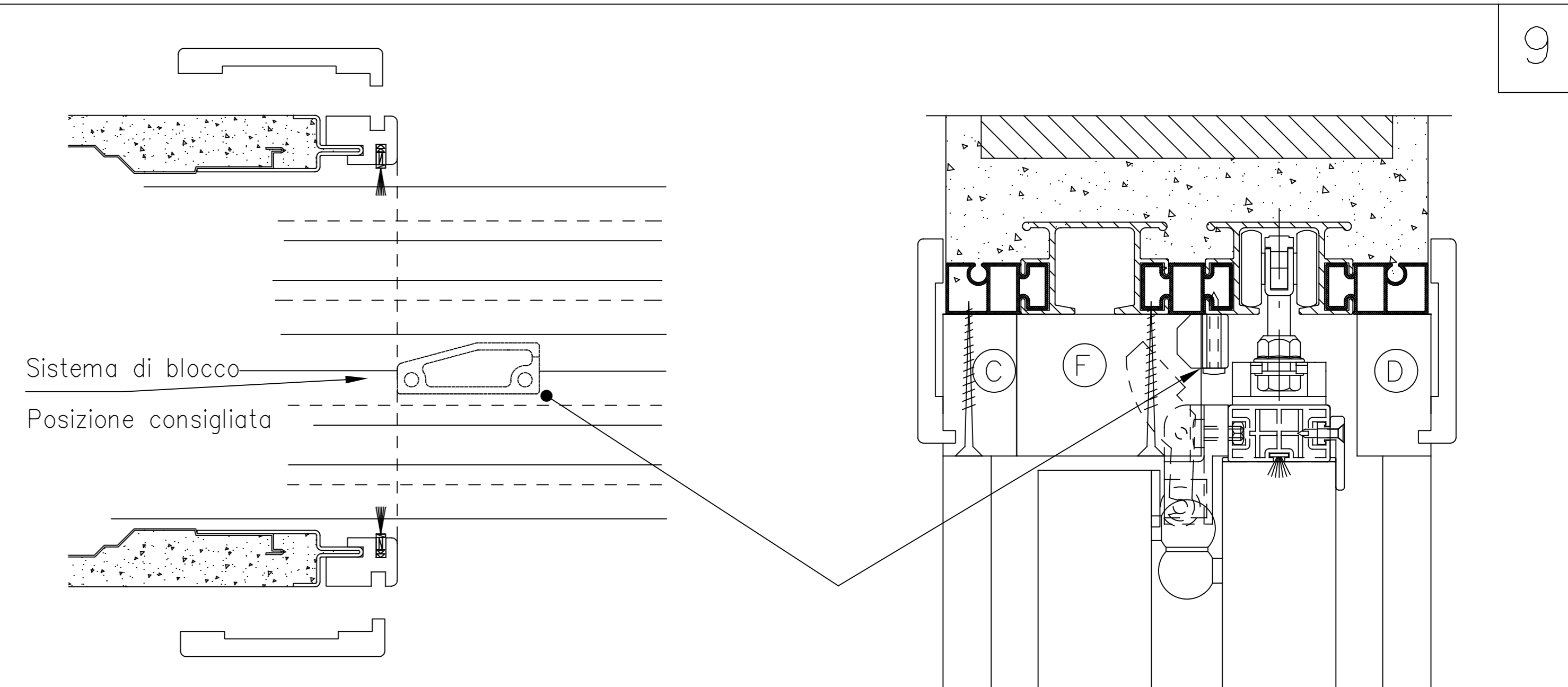

9

SI CONSIGLIA DI POSIZIONARE IL SISTEMA DI BLOCCAGGIO ANTE, AL TRAVERSO SUPERIORE, COME INDICATO IN FIGURA.

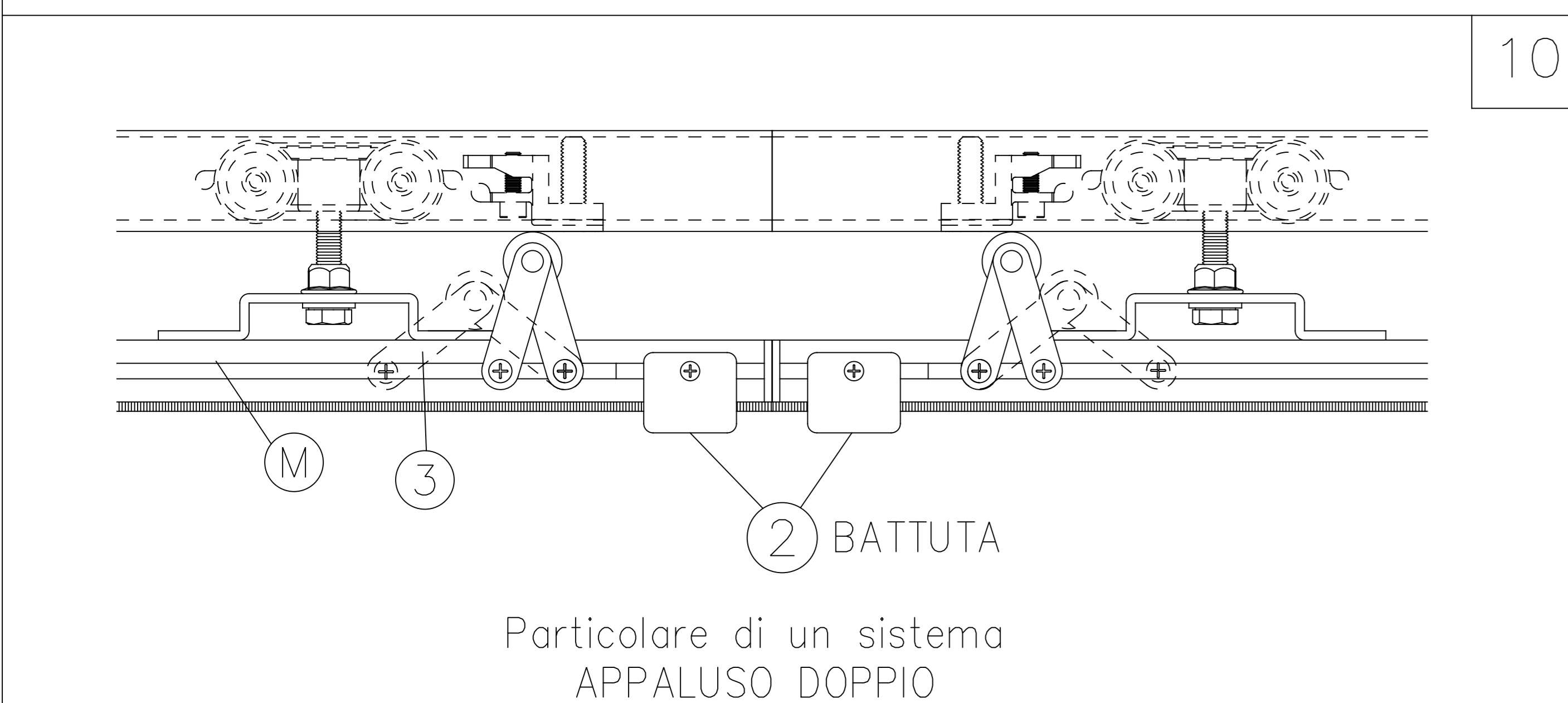

10

Particolare di un sistema APPALUSO DOPPIO

FISSARE AL SUPPORTO (M) IL CUSCINETTO ANTI OSCILLAZIONE (3). REGISTRARE IN MODO TALE DA ELIMINARE EVENTUALI OSCILLAZIONI DI TUTTO IL SISTEMA SCORREVOLE. NOTA: MONTARE IL CUSCINETTO LATO TRAVERSO (C) ASPORTABILE.

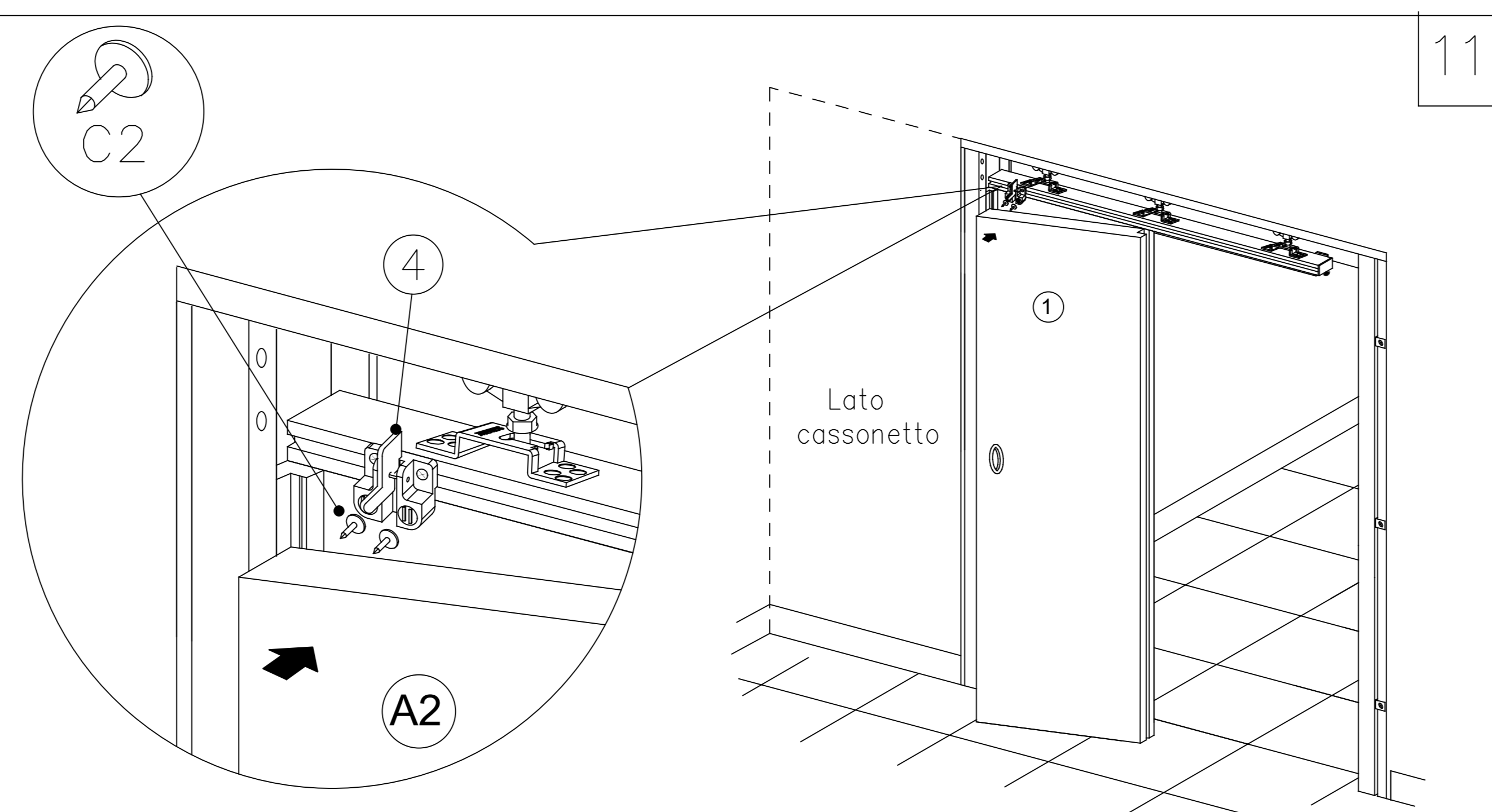

11

APPLICARE LE CONTROPIASTRE (C2) NELLE CALAMITE DEL SISTEMA DI BLOCCAGGIO (4). FARE RUOTARE LA PORTA (A2) E SEGNARE IL PUNTO ESATTO PER L' INSERIMENTO DEI CHIODI NELL' ANTA (A2). FISSARE DEFINITIVAMENTE LE CONTROPIASTRE (C2) NELL' ANTA (A2)

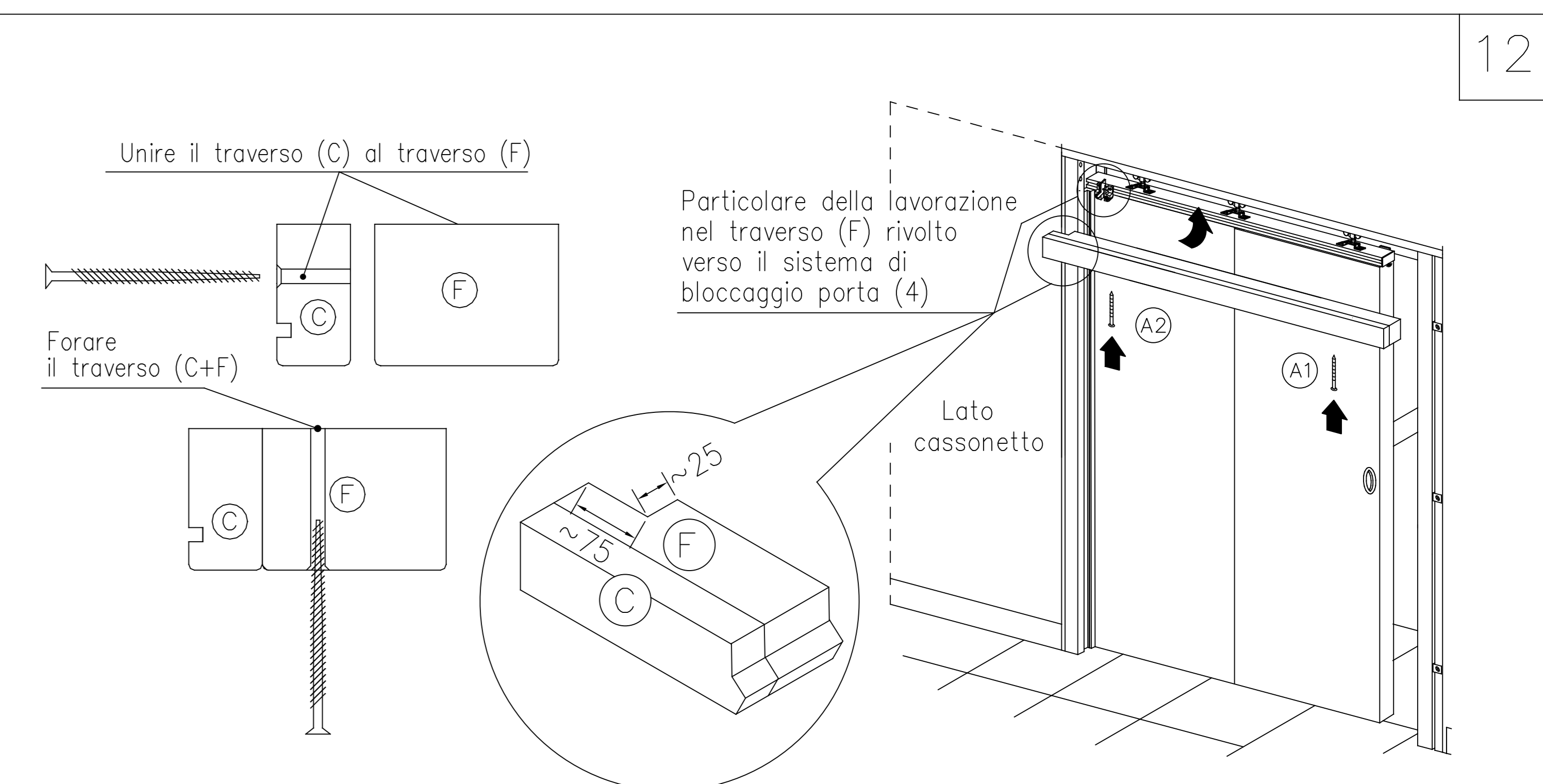

12

PREDISPORRE IL TRAVERSO (C) PER IL FISSAGGIO AL TRAVERSO (F) TRAMITE VITI, FORARE IL TRAVERSO (C+F) PER IL FISSAGGIO ALLA GUIDA SUPERIORE. PREDISPORRE PER LA LAVORAZIONE AL SISTEMA DI BLOCCAGGIO (4) COMPLETARE IL MONTAGGIO CON LE CORNICI COPRIFILO.

VERSI DI APERTURA

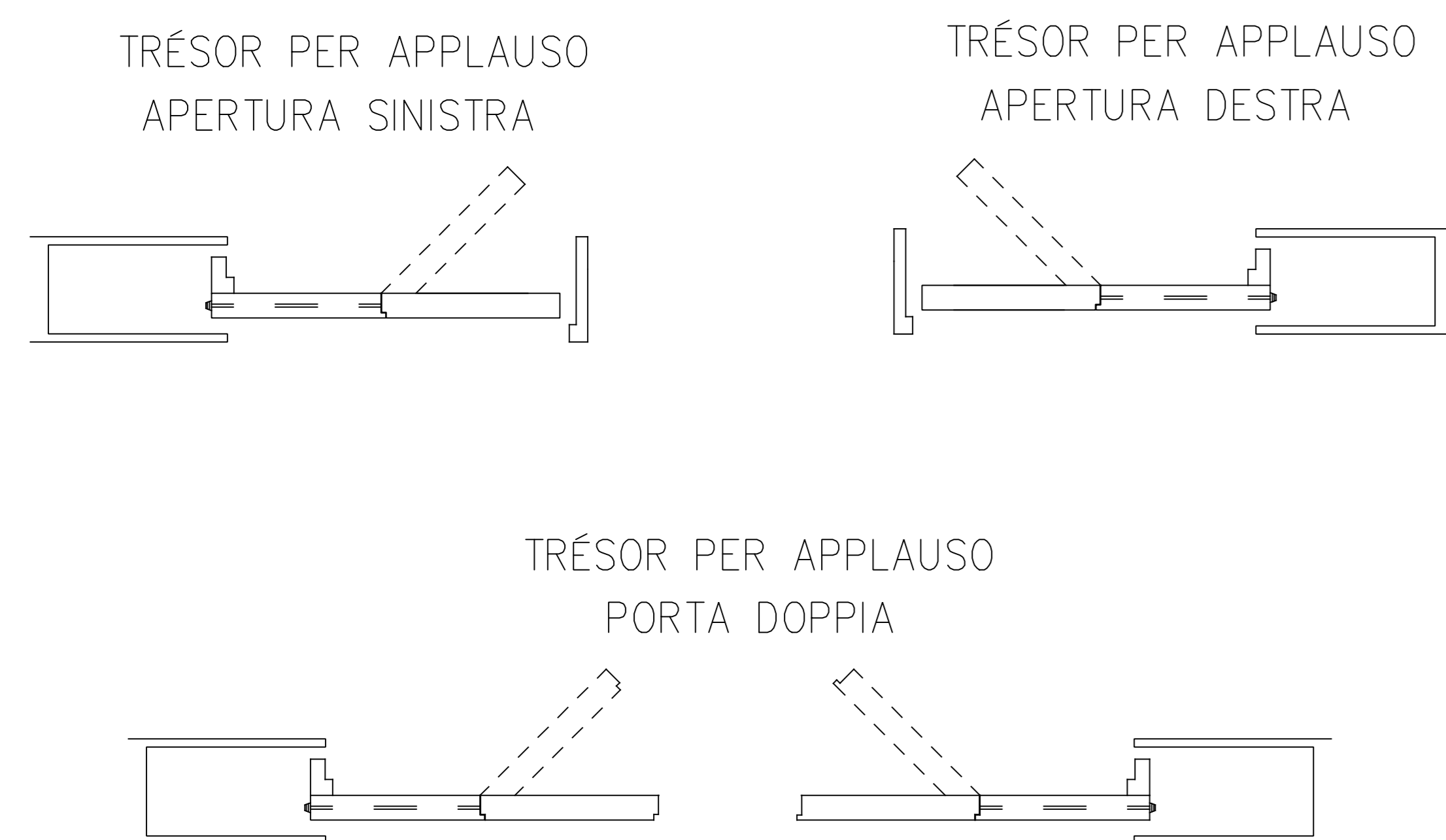

DETTAGLIO PER LAVORAZIONE SERRATURA SINGOLA ANTA

Il Kit chiudiscigno non è compatibile con le porte Trésor per Applauso

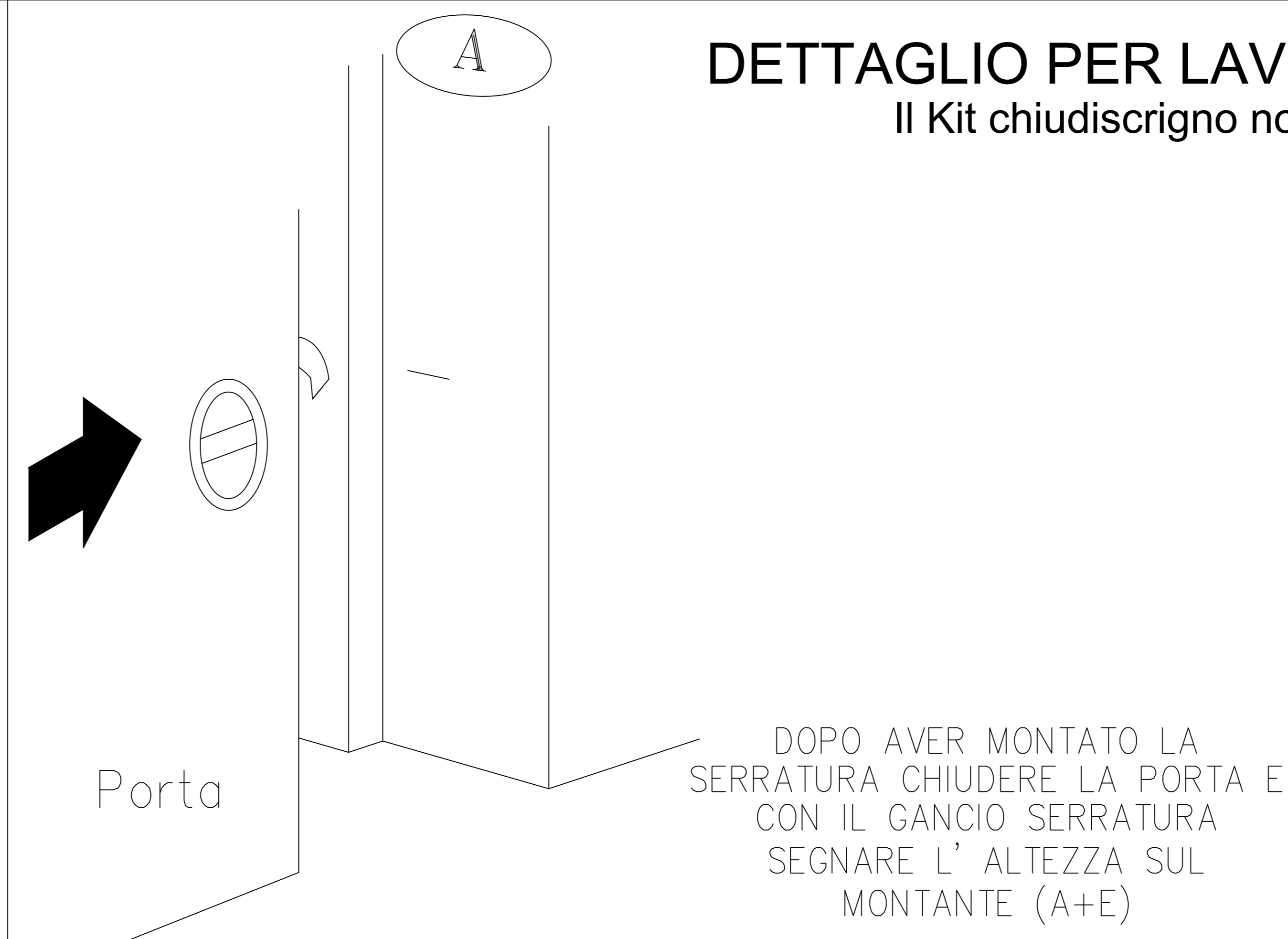

DOPO AVER MONTATO LA SERRATURA CHIUDERE LA PORTA E CON IL GANCIO SERRATURA SEGNARE L' ALTEZZA SUL MONTANTE (A+E)

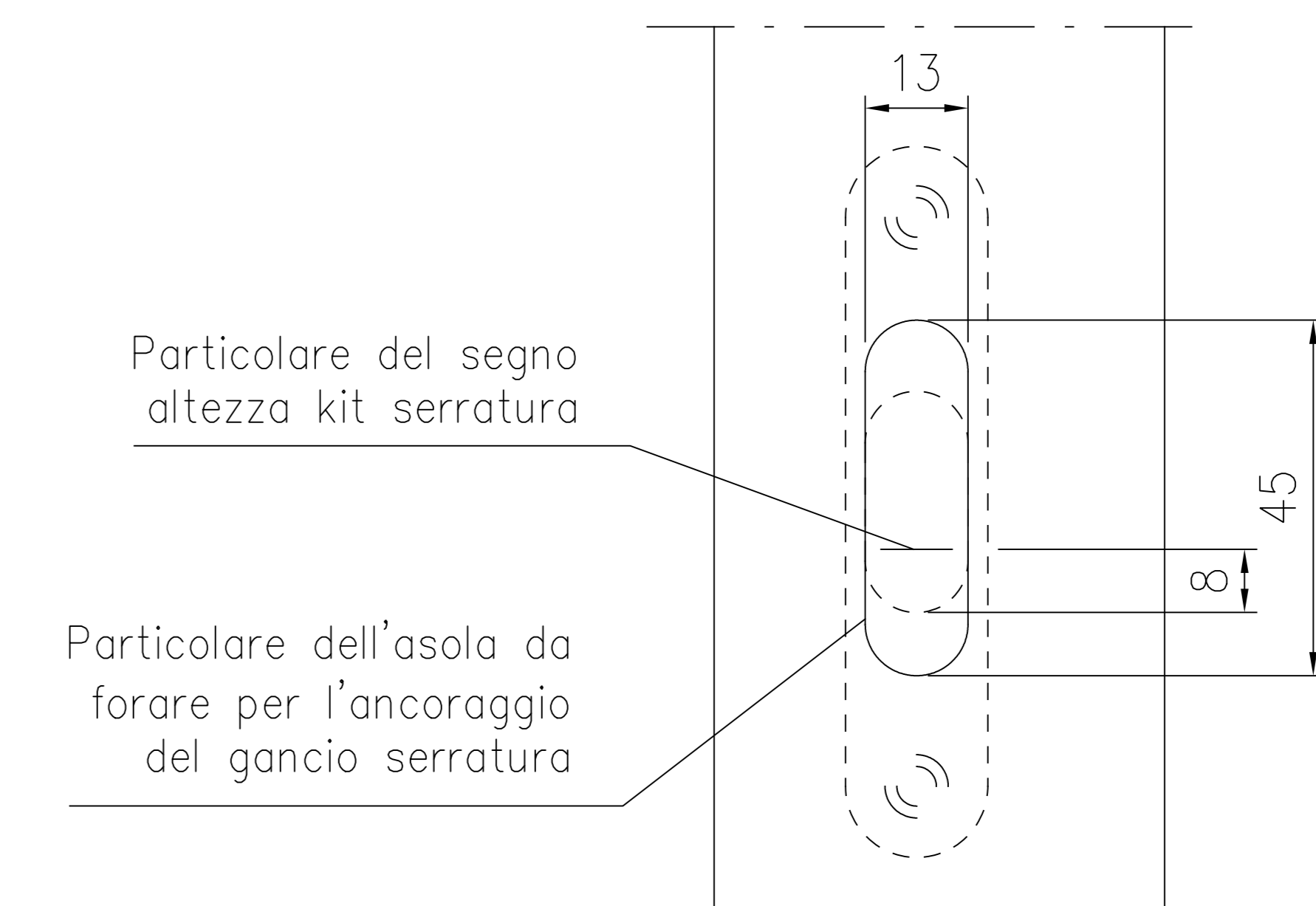

FORARE IL MONTANTE DI BATTUTA PER PREDISPORRE L'ANCORAGGIO DEL GANCIO SERRATURA. MONTARE LA CONTROPIASTRA E ASSICURARSI DELLA PERFETTA CHIUSURA.