

ISTRUZIONI DI MONTAGGIO



WINDSOR



P O R T E B L I N D A T E



Gentile cliente,

grazie per aver acquistato una porta blindata Scigno. Per la posa della Sua nuova porta blindata Le chiediamo di seguire le indicazioni di seguito riportate.

CARATTERISTICHE TECNICHE:

Scocca in lamiera elettrozincata spessore 12/10; telaio taglio termico sp. 20/10, pressopiegato con verniciatura eseguita con trattamento non inquinante, a polveri di poliestere che li rende più resistenti ai graffi e agli agenti atmosferici. Piastra antitrapano al manganese di sp. 20/10, a protezione della serratura, protezione esterna antitubo ed antitrapano per cilindro europeo completo di flangia di rinforzo antispezzamento a protezione degli elementi di fissaggio. Doppia guarnizione su telaio e anta per un maggiore comfort termoacustico. Pannelli coibentanti e fonoassorbenti posti all'interno della scocca. Doppio antispiffero superiore ed inferiore di serie per larghezze inferiori a 1400 mm. Doppia soglia superiore ed inferiore di serie per larghezze maggiori di 1400 mm.

DOTAZIONI DI SERIE: Serratura a catenaccio rettangolare

NOTE GENERALI:

Eeguire le operazioni di disimballaggio della porta/e con massima attenzione per evitare di rovinare il prodotto;

- non utilizzare cutter o utensili taglienti per facilitare l'apertura dell'imballo;
- fare molta attenzione alla movimentazione e allo stoccaggio del prodotto;
- in caso di telaio anticipato, la fornitura prevede 2 colli: uno per il telaio e uno per gli accessori (12 zanche e 12 perni M8x30 mm a testa cilindrica con esagono incassato);
- la fornitura standard è composta da 4 colli: due per il telaio (come da telaio anticipato) più due per l'anta e la scatola ferramenta;
- la scatola ferramenta include: maniglia interna, pomolo esterno o maniglione, cilindro, guarnizione adesiva per telaio, carter di rifinitura per telaio e spioncino (qualora richiesto).

FASE 1: CONTROLLO PREVENTIVO DEL TELAIO

Effettuare un controllo dimensionale preventivo all'installazione.

Per effettuare correttamente questa operazione, è opportuno calcolare le misure corrette, utilizzando una porta con luce passaggio LP X HP come riferimento. Le misure del telaio in larghezza [fig. 1], in altezza [fig. 2] e in diagonale [fig. 3] devono risultare:

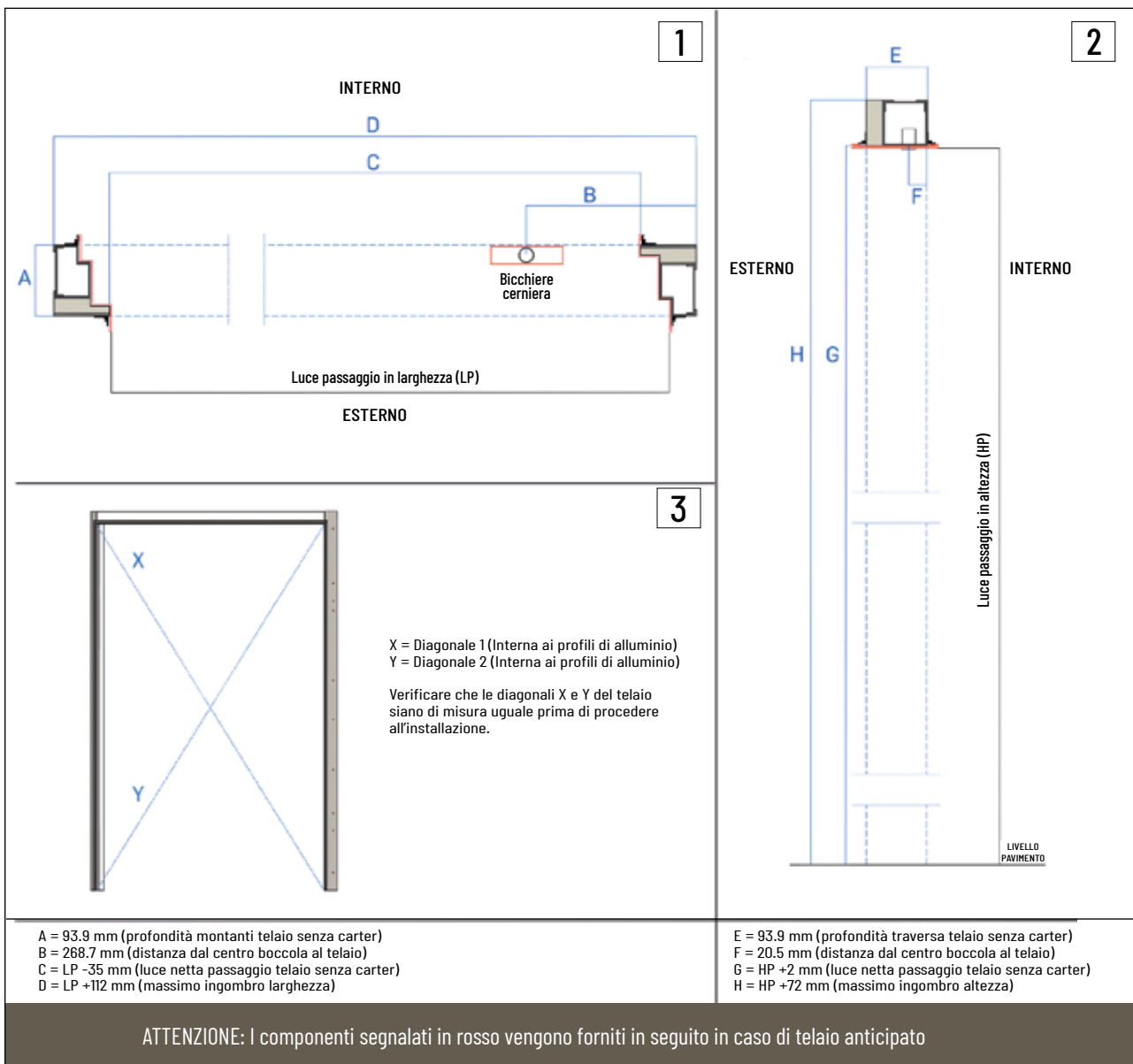

WINDSOR

FASE 1.2 POSA DEL TELAIO

Senza rimuovere i distanziali avvitati ai cavallotti, procedere alla posa del telaio.

Fissare, quindi le zanche da cementare con viti M8x30 a testa cilindrica con una chiave a brugola esagonale da 6 attraverso i fori \varnothing 22 mm predisposti sui montanti.

Sia le viti che le staffe sono in dotazione con il telaio [fig. 4].

Durante la procedura di posa, verificare la perfetta verticalità dei montanti verticali del telaio utilizzando una livella di precisione.

Controllare se anche il traverso superiore del telaio e il piano del pavimento nella zona di movimentazione della porta risultano "in bolla" [fig. 5].

Dopo aver verificato la completa asciugatura del materiale cementizio utilizzato per il fissaggio del telaio, procedere alla rimozione dei 2 distanziali [fig. 6] e pulire la struttura da ogni residuo di malta ed intonaco.



Situazioni di fuoripiombo, torsioni o differenze dimensionali potrebbero pregiudicare il buon funzionamento della porta.

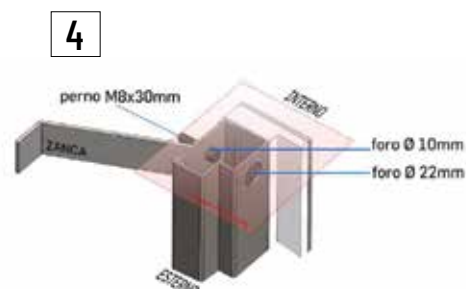

5



verificare con una livella di precisione

6

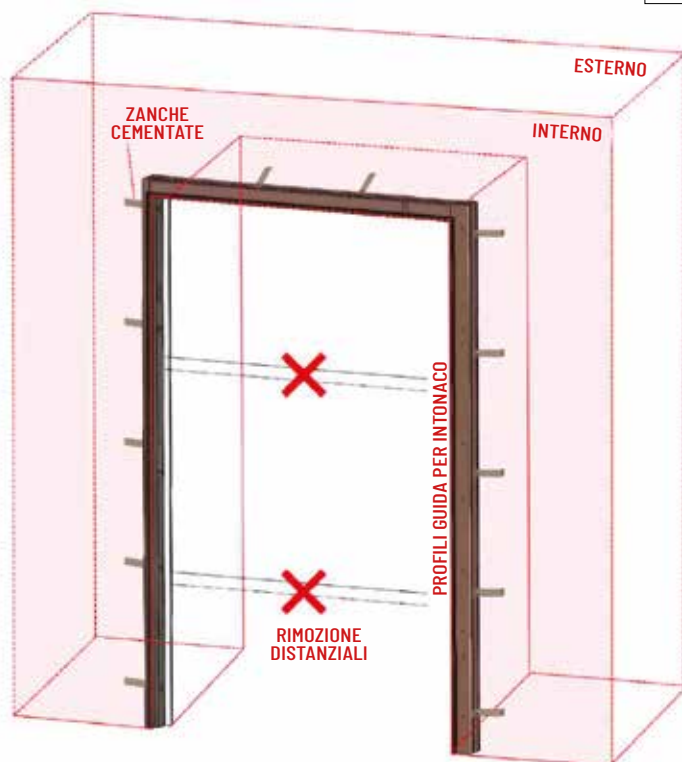

FASE 2. MONTAGGIO DEI CARTER

Montare i carter sul telaio dalla parte del nastro biadesivo. Verificare che la distanza tra i carter restituisca la luce passaggio stabilita sia in altezza che in larghezza [fig. 7].

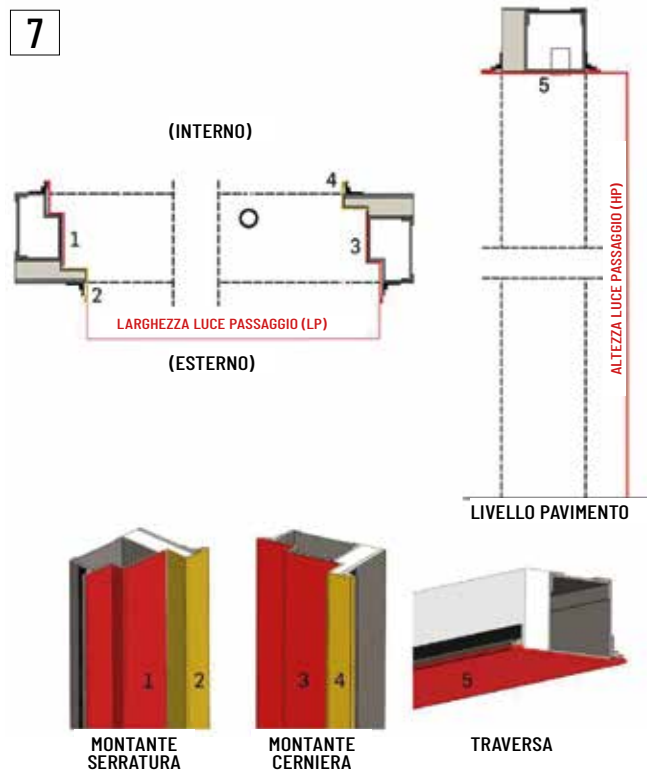

FASE 3. PREDISPOSIZIONE BOCCOLA INFERIORE

In corrispondenza della boccola saldata al telaio scendere lungo la verticale e forare il pavimento di diametro $\varnothing 40$ mm e altezza 50 mm per inserire la seconda boccola. Si consiglia l'utilizzo di una livella laser per calcolare la perpendicolare e di aggiungere una leggera tolleranza al diametro di 40 mm per il riempimento con resina e successivo fissaggio della boccola [fig. 8].

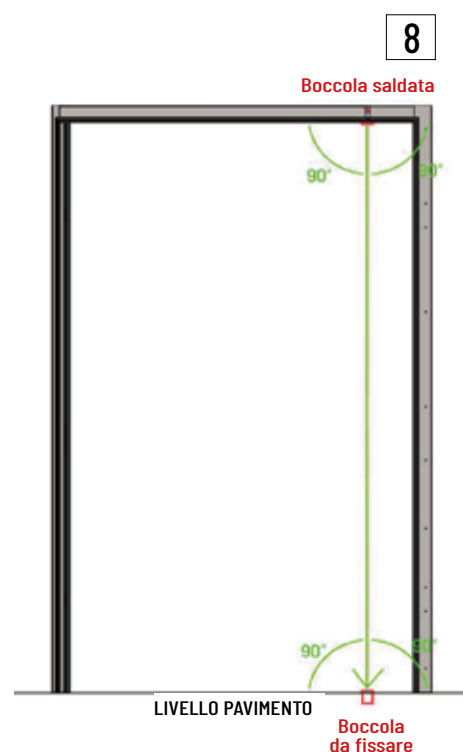

WINDSOR

FASE 4. CONTROLLO DIMENSIONALE DELL'ANTA

Effettuare un controllo dimensionale prima di installare l'anta.

Calcolare le misure utilizzando come riferimento una porta standard con luce passaggio LP X HP.

Le misure di ingombro in larghezza, in altezza e in diagonale risultano:

ANTA CON SPAZZOLINO

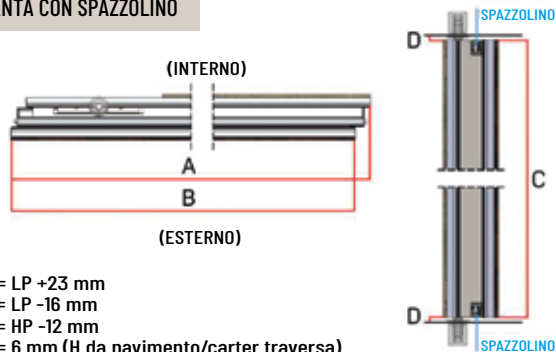

A = LP +23 mm
B = LP -16 mm
C = HP -12 mm
D = 6 mm (H da pavimento/carter traversa)

ANTA CON DOPPIA SOGLIA - altezza soglia = 9 mm

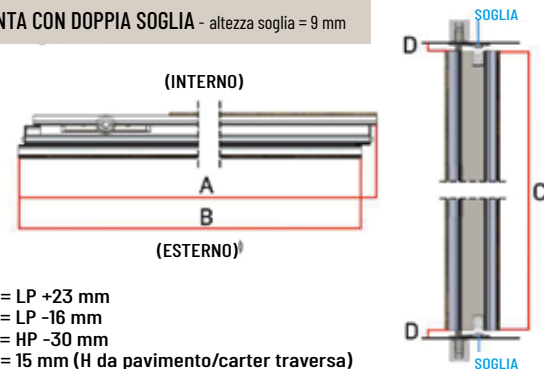

A = LP +23 mm
B = LP -16 mm
C = HP -30 mm
D = 15 mm (H da pavimento/carter traversa)

FASE 5. INSERIMENTO ANTA NEL TELAIO

5.1 RIMOZIONE PANNELLO INTERNO

Per evitare problemi nel trasporto, il pannello interno potrebbe essere già montato nell'anta, in tal caso è necessario smontarlo rimuovendo il profilo di alluminio dal lato cerniera. Se il pannello è a 2 settori è sufficiente rimuovere il settore più piccolo in corrispondenza della cerniera [fig. 9], in caso contrario rimuovere l'intero pannello [fig. 10].



9



10

5.2 PREPARAZIONE DELL'ANTA

Posizionare sul pavimento uno spessore di circa 6 mm, possibilmente in MDF, posizionare sopra l'anta e sposterla verso il telaio prestando attenzione [fig. 11].

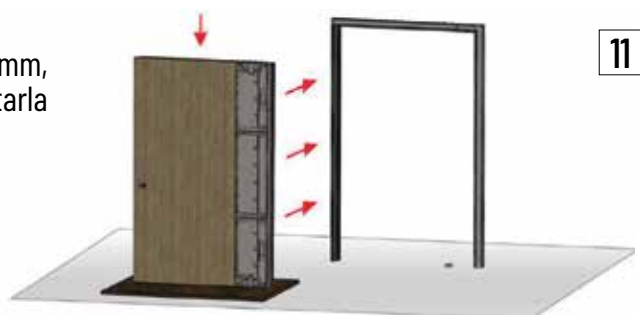

11

5.3 INSTALLAZIONE DELL'ANTA

Gli spinotti delle cerniere sono allentati e non fuoriescono dall'anta per agevolare l'inserimento nel telaio [fig. 12].

Inserire le sfere nelle boccole per le cerniere e posizionare l'anta in modo che gli spinotti siano concetrici alle boccole [fig. 13].

Iniziare, quindi, ad avvitare gli spinotti fino a poggiare sulle sfere.

Effettuata questa operazione, sollevare leggermente l'anta e procedere con la rimozione dello spessore [fig. 14].

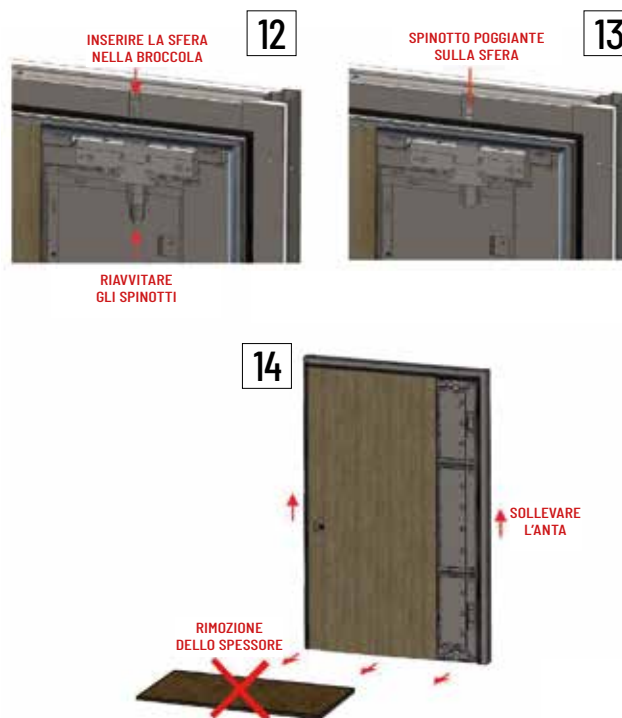

FASE 6. CONTROLLO POSIZIONAMENTO ANTA

6.1 CONTROLLO CENTRATURA RISPETTO AL TELAIO

Verificare che la posizione dell'anta rispetto al telaio sia centrata lungo tutta la sua altezza [fig. 15]. Sia nell'anta con spazzolino, che nell'anta con soglia, la misura A=8 mm deve essere uguale a B (fuga anta-carter in larghezza).



Eventualmente, è possibile regolare la cerniera per il corretto montaggio e posa in opera (vedi in "Regolazione cerniere")

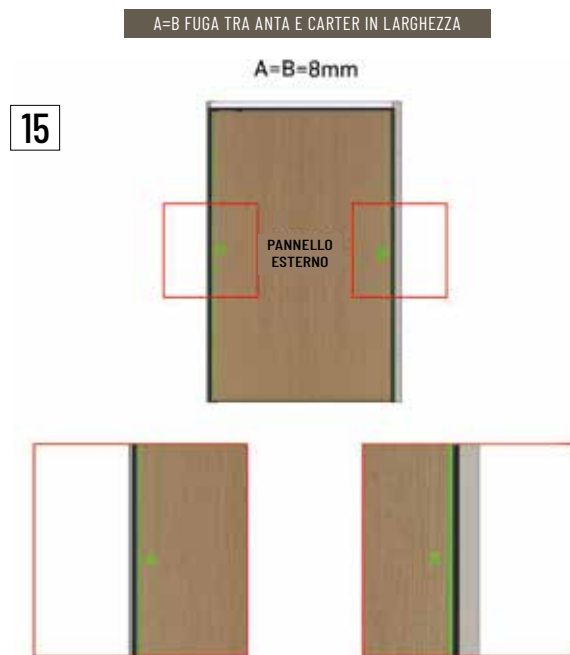

6.2 CONTROLLO ADERENZA E PERPENDICOLARITÀ

Verificare che i pannelli siano complanari al telaio o alle mostrine.

In caso di non complanarità (su specifica richiesta) A deve risultare uguale a B [fig. 16].



Eventualmente, è possibile regolare la cerniera per il corretto montaggio e posa in opera (vedi in "Regolazione cerniere")

6.3 CONTROLLO DELL'ALTEZZA E DELLA SERRATURA

Solitamente il cilindro è già montato nella serratura, se così non fosse, montare il cilindro seguendo le seguenti istruzioni ad anta aperta:

- Svitare, quanto occorre, la vite presente sul montante verticale lato serratura dell'anta che si trova in prossimità dello scrocco della serratura [fig. 17] e tenerla premuta spingendola verso l'interno della serratura stessa. Nel foro "Yale" la vite arretrerà, consentendo l'inserimento del cilindro [fig. 18].
- Inserire il cilindro (dall'interno verso l'esterno della porta), provare per mezzo della chiave o del pomolino a dare le mandate.
- Quando si riesce a dare la prima mandata, rilasciare la vite e riavvitarla di poco.
- Provare a dare tutte le mandate, controllando che i giri compiuti dalla chiave siano agevoli. In caso positivo, serrare la vite definitivamente.
- Togliere tutte le mandate e provare se con la chiave o con il pomolino si riesce a far arretrare anche lo scrocco.
- Provare sempre ad anta aperta, a dare e togliere le mandate dal lato esterno.

Successivamente chiudere l'anta e verificare che il centro dello scrocco sia allineato con il centro del corrispondente foro sul telaio, e che la posizione dell'anta rispetto al telaio sia centrata lungo tutta la sua larghezza [fig. 19].



Eventualmente, è possibile regolare la cerniera per il corretto montaggio e posa in opera (vedi in "Regolazione cerniere")

PANNELLI COMPLANARI

PANNELLI ESTERNO NON COMPLANARE

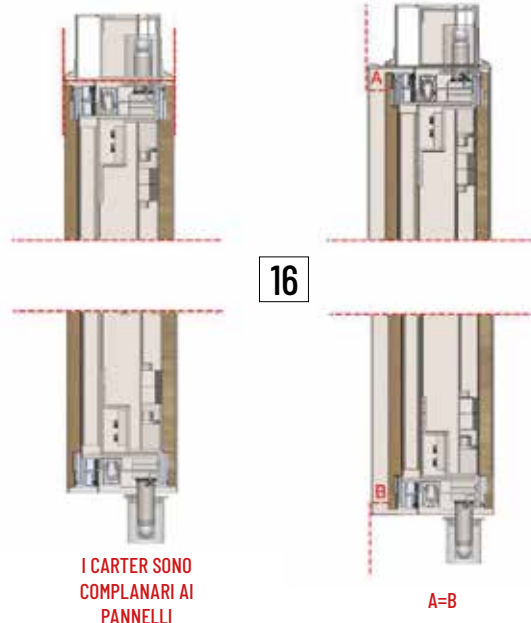

16

17

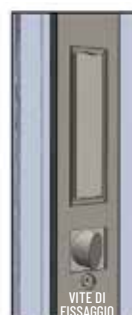

18



19

A=B e C=D FUGA TRA ANTA - CARTER IN ALTEZZA E ANTA PAVIMENTO



6.4 CONTROLLO FINALE DELL'INSTALLAZIONE DELL'ANTA

Chiudere l'anta dare tutte le mandate e verificare che non ci siano vibrazioni. Eventualmente agire sul registro dello scrocco allentando la vite M6 con una chiave esagonale da 5.

Una volta regolata la chiusura, serrare la vite [fig. 20].



FASE 7. INSERIMENTO PANNELLO INTERNO

Aprire l'anta e inserire il settore del pannello o il pannello intero nella parte interna e sigillare la chiusura rimontando il profilo di alluminio [fig. 21].

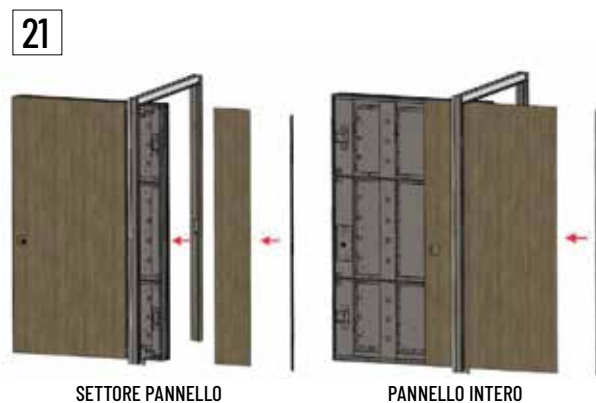

FASE 8. INSERIMENTO ACCESSORI

- Se la porta ha il cilindro predisposto per il pomolino interno, il cilindro non è montato sulla serratura, ma è in dotazione con la scatola degli accessori.
- Inserito il cilindro, è necessario adeguare la lunghezza del codolo interno rimuovendo la parte superflua con un seghetto. Consigliamo di smontare il cilindro, misurare, tagliare il codolo in eccesso e montare nuovamente.

Se la porta ha la serratura predisposta per doppio cilindro, il fissaggio dei cilindri non avviene come descritto in precedenza, ma tramite apposito fissaggio a culla [fig. 22]. Per accedere ai fissaggi dei cilindri, bisognerà smontare la placchetta di finitura interna del cilindro e rimuovere la sottoplacchetta in plastica [fig. 23].

Svitare piano le due viti del fissaggio a culla con una chiave da 6 [fig. 24].

Queste viti bloccano anche la protezione, per cui, prima di estrarre completamente le viti, bisognerà togliere la protezione e gli eventuali spessori presenti per evitare che cadano nella carcassa dell'anta. Estrarre le viti ed il fissaggio a culla. Ruotare la chiave di un quarto di giro in modo che il nasello del cilindro rientri nella sagoma del cilindro stesso [fig. 25], estrarre il cilindro.

Svitare il perno del fissaggio a culla [fig. 26].

Per il montaggio del cilindro eseguire le operazioni inverse.

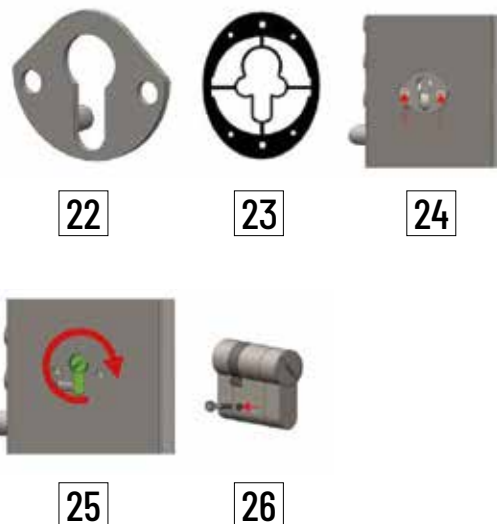

WINDSOR

Se la porta ha la serratura elettromeccanica, il fissaggio dei cilindri avviene tramite apposito fissaggio a culla [fig. 27]. Per accedere ai fissaggi dei cilindri, bisognerà smontare la placchetta di finitura interna del cilindro e rimuovere la sottoplacchetta in plastica [fig. 23]. Svitare le due viti del fissaggio a culla con una chiave da 2.5 [fig. 28].

Ruotare la chiave di un quarto di giro in modo che il nasello del cilindro rientri nella sagoma del cilindro stesso [fig. 29], estrarre il cilindro con la culla. Svitare la vite di bloccaggio del cilindro del fissaggio a culla [fig. 30] con una chiave da 3.

Per il montaggio del cilindro eseguire le operazioni inverse.

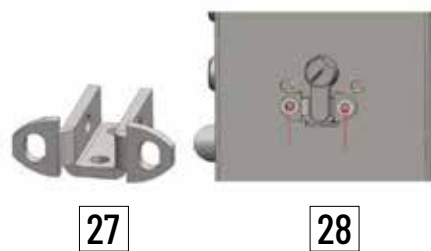

FASE 9. MONTAGGIO BARRA ANTISPIFFERO O SOGLIA

Procedere alla pulizia dei componenti della porta, servendosi di due panni non abrasivi: uno asciutto e uno inumidito solo con acqua.

BARRA ANTISPIFFERO [fig. 31]:

Regolare la discesa della barra anti spiffero. Svitando la vite aumenta la corsa e la ghigliottina scende, permettendo l'appoggio totale della guarnizione al pavimento.

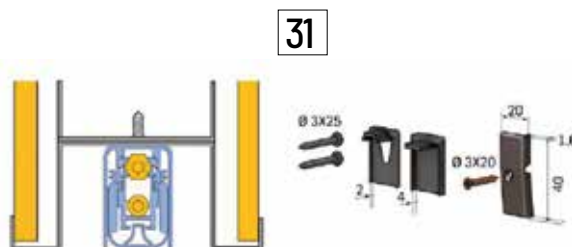

SOGLIA [fig. 32]:

ATTENZIONE:

La soglia deve essere installata insieme al telaio e rifilata sul posto seguendo i profili dei carter.

Deve essere sagomata, con strumentazione apposita, anche in direzione delle due boccole per permettere il successivo inserimento delle cerniere.

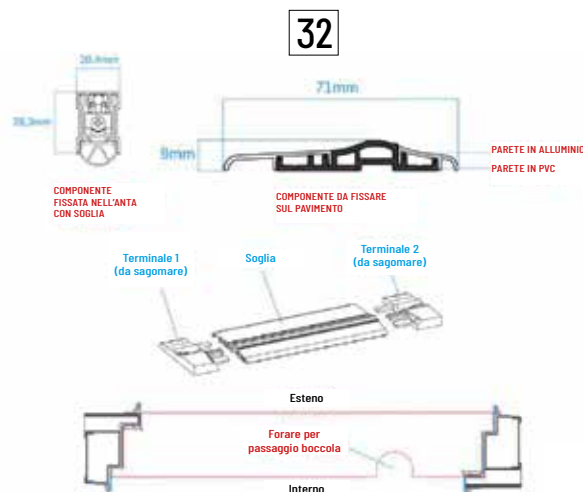

REGOLAZIONE CERNIERA WINDSOR

Componenti cerniera:

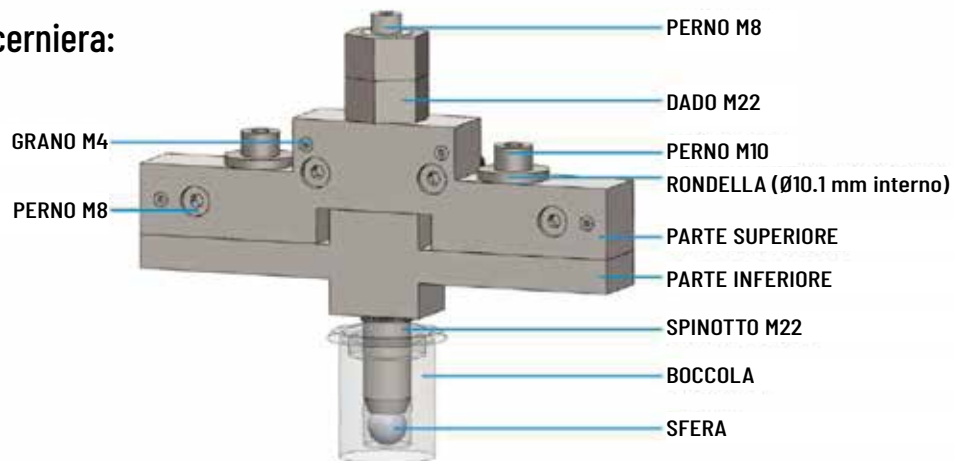

1. REGOLAZIONE VERSO DESTRA/SINISTRA

I valori di movimento della cerniera indicati nelle immagini sono valori limite. Fermarsi, quindi, al valore opportuno compreso nel range di valori consentiti.

REGOLAZIONE DESTRA:

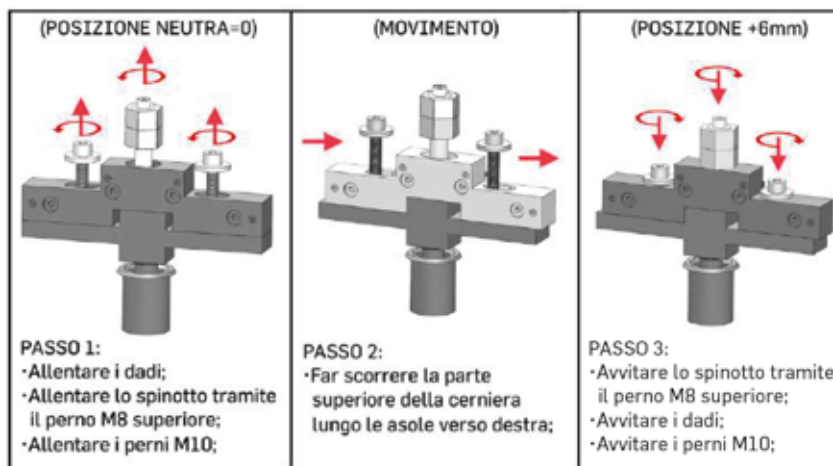

REGOLAZIONE SINISTRA:

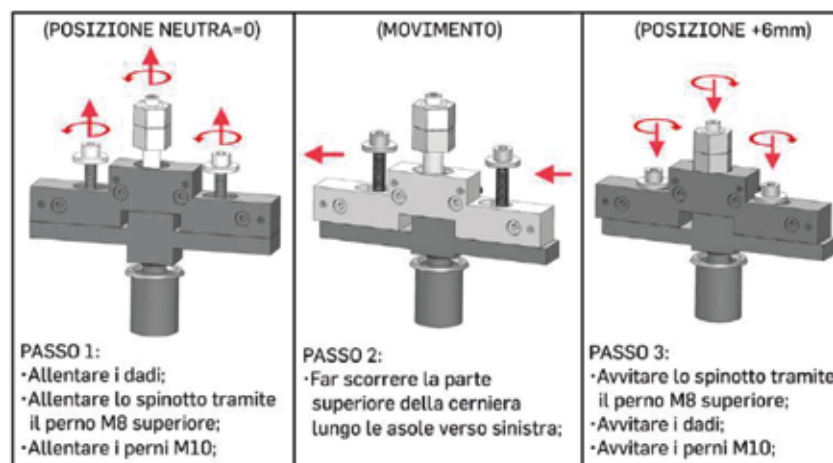

2. REGOLAZIONE IN ALTEZZA

I valori di movimento devono avere come limite in caso di anta con spazzolino una distanza anta-telaio di minimo 2 mm, e nel caso di anta con soglia una distanza anta-telaio di minimo 11 mm.

REGOLAZIONE VERSO L'ALTO:

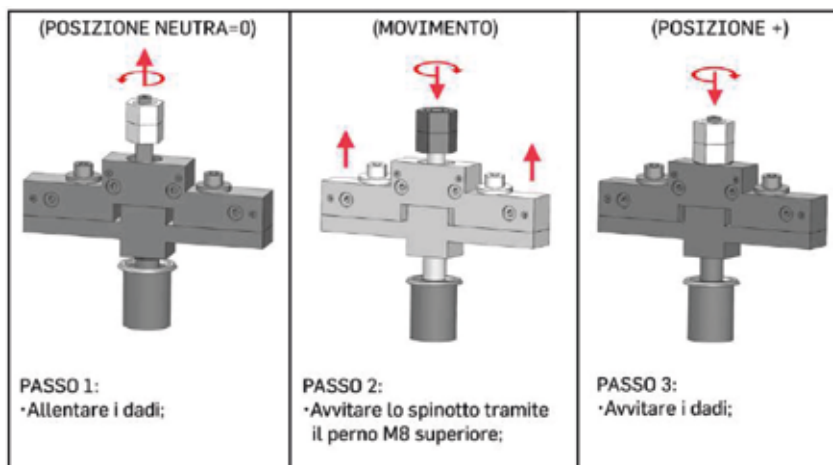

REGOLAZIONE VERSO IL BASSO:

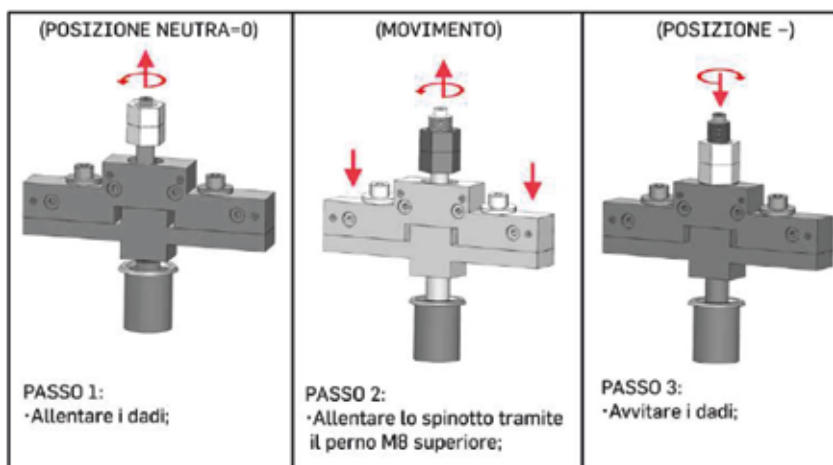

3. REGOLAZIONE IN PROFONDITÀ

I valori di movimento della cerniera indicati nelle immagini sono valori limite. Fermarsi, quindi, al valore opportuno compreso nel range di valori consentiti.

REGOLAZIONE IN AVANTI:

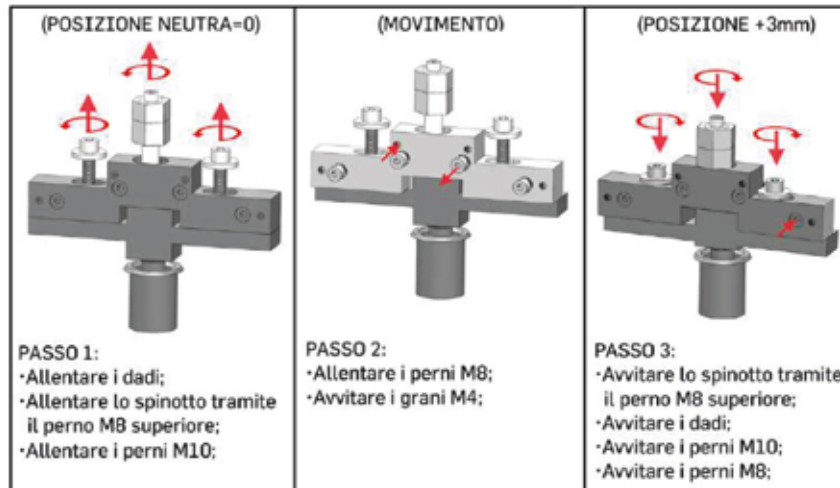

REGOLAZIONE INDIETRO:

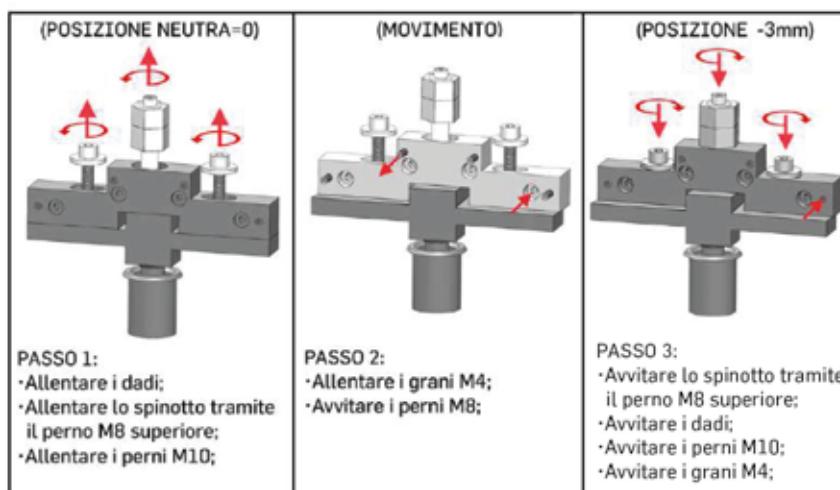



FR



EN



ES



www.scrigno.it